

TAOYUAN

原客青少年 3X3籃球賽 2023



桃園市
預複賽
2023 — 六
7/1

秩序冊

08:30-18:00 元智大學體育館

- 主辦單位 |  客家委員會 Hakka Affairs Council |  原住民族委員會 COUNCIL OF INDIGENOUS PEOPLES |  教育部體育署 Sports Administration, Ministry of Education |  內政部移民署 NATIONAL IMMIGRATION AGENCY
- 協辦單位 |  桃園市政府社會局 Department of Social Welfare, Taoyuan |  桃園市政府原住民族行政局
- 贊助單位 |  桃園市政府 Taoyuan City Government |  桃園市議會 |  桃園市政府外事局 |  自強書局
- 執行單位 |  司格特國際運動行銷有限公司

合成皮籃球系列



OBU-718 (FIBA) 深橘
超細纖維合成皮
吸汗防滑，適合高強度的聯盟盃賽
NT\$2,700



OBU-618 深橘
超細纖維合成皮
吸汗防滑
NT\$2,500



OBU-2800YCG 橘
十字紋皮片
深溝好手感
NT\$1,250



OBU-2800 淺棕
十字紋皮片
深溝好手感
NT\$1,250



OBU-605
3X3 鐵鍊精溝籃球
NT\$1,380
6號球大小、7號球重量

橡膠籃球系列



OBR-724 橘
高纏紗 NT\$720



OBR-733 柑
仿皮橡膠 NT\$720



Thai3356-R/B 紅/藍
柔軟橡膠 NT\$650



Thai3356-P/Y 紫/黃
柔軟橡膠 NT\$650



Thai3356-O 橘
柔軟橡膠 NT\$650



OBR-7510/BK
5級柔軟橡膠系列
橘/黑 NT\$650



OBR-7500 橘
基礎橡膠 NT\$620



OBR-750G/B 綠/黑
基礎橡膠 NT\$620



OBR-750P/O 紫/橘
基礎橡膠 NT\$620



OBR-7365 亮橘
獨家星星顆粒
NT\$620



OBR-729S 紅/藍/白
獨家星星顆粒
NT\$620



OBR-737 橘
柔軟橡膠 NT\$560



OBR-737B 藍
柔軟橡膠 NT\$560



OBR-737Y 黃
柔軟橡膠 NT\$560



OBR-606 橘
高纏紗 NT\$690



OBR-607N 粉/海軍藍
柔軟橡膠 NT\$640



OBR-604 桃紅/灰
基礎橡膠 NT\$580



OBR-511 黃/紫
柔軟橡膠 NT\$630



OBR-512 藍
柔軟橡膠 NT\$630



OBR-513 橘
柔軟橡膠 NT\$630



OBR-509 紫
基礎橡膠 NT\$630



OBR-510 迷彩
基礎橡膠 NT\$630



OBR-505HB 藍/黑
教學手勢球 NT\$580



OBR-514
棉花糖籃球 NT\$630



OBR-309
棉花糖籃球 NT\$395



OBR-308 寶藍/藍
NT\$415



OBR-307 黑/桃紅
NT\$395



OBR-305 橘
NT\$395



OBR-306 橘
NT\$395



OBR-105 黃/紫
NT\$365



官網



客服

元吉企業股份有限公司

YUAN CHI SPORTS ENTERPRISE CO., LTD.
台北市內湖區基湖路3巷47號9樓
TEL: 02-6600-7890 FAX: 02-6600-5776

目錄

壹、活動宗旨	p 2
貳、辦理單位	p 2
參、賽事制度	p 2
肆、賽事流程表	p 2
伍、證件審核	p 3
陸、趣味競賽	p 3
柒、膳食資訊	p 3
捌、注意事項	p 4
玖、競賽規則	p 5 - 7
壹拾、賽程圖	
一、國小男子組	p 8
二、國中男子組	p 9
三、國小女子組	p 10
四、國中女子組	p 10
壹拾壹、賽程表 - 預賽	p 11 - 14
壹拾貳、賽程表 - 複決賽	p 15 - 16
壹拾參、參賽隊伍名單	p 17 - 22
壹拾肆、場地配置圖	p 23
壹拾伍、交通資訊	p 24
壹拾陸、接駁車資訊	p 25

壹、活動宗旨：

- 一. 為促進族群關係和諧，客家委員會舉辦「原客青少年三對三籃球賽」，期許原客兩族青少年，「以球會友文化交流」，並鼓勵新住民、閩南等多元族群參與，促進跨族群文化交流欣賞。
- 二. 促進公私協力，資源整合。

貳、辦理單位：

- 一. 主辦單位：客家委員會、原住民族委員會、教育部體育署、內政部移民署、桃園市政府客家事務局、桃園市政府、桃園市議會。
- 二. 執行單位：司格特國際運動行銷有限公司。
- 三. 協辦單位：桃園市政府教育局、桃園市政府原住民族行政局、桃園市政府社會局、桃園市政府體育局。

參、賽事制度：

- 一. 預賽：分組單循環制，每組取2名晉級複賽
 - 二. 複賽：採單淘汰制，各組別取冠、亞軍晉級全國決賽
- ※賽制因參賽隊伍數多寡，主辦單位保留更改之權利

肆、賽事流程表：

時間	活動內容
0830-0900	選手報到
0900-1700	比賽進行
1000-1040	開幕式
1400-1410	趣味競賽
1700-1730	閉幕頒獎
1800	賦歸

伍、證件審核：

- 一. 證件審查：所有參賽者比賽當天須攜帶身分證或學生證、畢業證書(明)，或準備足以證明身分且貼有相片之文件(例：健保卡、在學證明、護照等)以備查證。



※皆須為正本，不接受影印本、翻拍照片及無照片之證件進行報到檢錄，未檢錄或未攜帶者不得出場參賽。

- 二. 佐證資料：無身分證或學生證之國小組選手，可出示有相片的健保卡，若健保卡沒有相片則須附帶戶口名簿影本作為佐證。

陸、趣味競賽：

- 一. 報名方式：於活動當日9時至13時，前往大會服務台報名。
- 二. 規則：參賽者於中場LOGO區域投籃，每位參賽者有3次投籃機會，只需命中一顆，即可獲得「Vega 彈力橡膠小球」乙顆。



「Vega 彈力橡膠小球」示意圖

柒、膳食資訊：

- 一. 活動報名時，提供餐盒(葷/素)選擇。
- 二. 比賽當日於上午11點至下午1點30分，提供選手及啦啦隊至大會服務台旁領取餐點，並要求活動參與人員禁止於比賽期間於賽場周圍飲食。

捌、注意事項：

- 一. 爭議處理：若賽事有比賽判決、球員資格等爭議發生，交由各場地裁判與裁判長，以賽事章程及規則為依據，進行裁決及定奪。
- 二. 健康體能評估：所有參賽者於賽前請自行評估健康與體能狀況，如患有高血壓、心血管疾病、糖尿病、氣喘、慢性疾病或重大疾病者，請勿參賽；另請於賽事進行時注意安全及個人身體狀況，如有不適應自動休息或停止比賽。
- 三. 保險：主辦單位於賽事期間備有運動傷害防護員、護理師及救護車，並辦理公共意外責任險；意外醫療等其他保險由參賽人員自行投保。
- 四. 其他事項：
 - (一). 凡報名參賽即視同無條件同意主辦單位攝錄影、複製、製作成各種文宣事務用品(畫冊、光碟、網路、軟體...)發行，或於電視頻道公開播送、網路公開傳輸、公開上映、重製及其他非營利使用，相關個人、團體或機關單位皆不得異議。
 - (二). 主辦單位有權依天候等不可抗力因素縮短賽程或延期舉行。
 - (三). 主辦單位保有更動活動內容之權利，若有任何最新消息，將於活動官網更新，恕不另行通知。
 - (四). 主辦單位得因本活動之需要，依個人資料保護相關規定，於參加者同意之期間內，以電子檔或紙本形式於我國境內蒐集、處理、利用其個人資料且得利用參加者之個人資料進行商業行銷行為。參加者可自由選擇是否提供完整個人資訊，惟若資訊不完整者，將無法參加本活動。
 - (五). 比賽場地全面禁止吸菸、嚼檳榔、飲酒，請配合相關規定。

玖、競賽規則：

 <p>比賽時間 → 10 POINTS</p> <p>預複賽先得10分者勝 決賽先得21分者勝</p>	 <p>05:00 MINUTES SECONDS</p> <p>比賽時間每場5分鐘 如進延長賽國中組先得2分者勝 國小組則先得分者獲勝</p>	 <p>6 FOULS ↑ 2 FREE</p> <p>國際犯規第7-9次 進行罰球2次 10次起2罰球+控球權</p>
 <p>進攻 12 SECONDS</p> <p>國中組進攻時間為12秒 國小組則無限制 不得蓄意拖延時間</p>	 <p>三分線區域命中得2分 二分線區域命中得1分 罰球命中每球1分</p>	 <p>3 - 5 MINUTES</p> <p>隊伍人數3-5名球員 須於開賽前30分鐘 進行報到及檢錄作業</p>

項目	內容
報到與檢錄	報到與出賽時，須攜帶身分證、學生證、畢業證書(明)等證件正本以備查驗，隊伍成員若未攜帶有效證件，則該員不得出賽。
隊伍人數	一隊人數應報3-5名球員，所有比賽均以各隊3名球員出賽開始，如未滿3名，比賽時間開始後，由裁判宣布人數不足之隊伍棄賽，不得有異議。
參賽限制	球員嚴禁跨隊參賽或冒名頂替，如有發現違規情形，將嚴格執行取消球員或整隊參賽資格。
比賽用球	國中組：6號球；國小組：5號球。 比賽用球原則由各場執行/承辦單位決定之。
裁判人數	預、複賽場地1名，決賽2名，並設有裁判長1名。
記錄員	每場地1-2名。
暫停機制	一、國中組預、複賽可暫停1次；暫停時間30秒，比賽時間停錶。 二、國小組則無暫停機制。
攻守順序	正規賽及延長賽之攻守順序以擲銅板決定之，獲發球權方於三分線外發球。
比賽時間/ 勝利條件	預賽、複賽每場比賽時間為5分鐘，一隊先得10分(含)以上，比賽結束；決賽比賽時間同上述，一隊先得21分含以上，比賽結束(死球、受傷及暫停皆停錶)。

項目	內容
得分機制	三分線區域投籃命中得2分，二分線區域投籃命中得1分，罰球命中每球1分。
延長賽	若得分相同，進入延長賽，國中組先得2分隊伍獲勝，國小組則先得分隊伍獲勝，比賽即結束；比賽不採取球員罰球PK制。
進攻時間	國中組進攻時間為12秒，國小組則無限制，如於進攻時間內未出手投籃即判違例，如有故意拖延比賽情形發生，經由裁判警告後仍未改善，判技術犯規。
球權交換	<ol style="list-style-type: none"> 每次投球中籃得分後均交換控球權，將球傳出或運出三分線外後（任一腳皆不可碰觸三分球線）即可直接進攻，不須洗球。 球出界或裁判鳴哨死球，由裁判或防守方將球交給進攻方即可進攻。
爭球情形	遇雙方爭球時，由防守隊獲得進攻球權。
團隊犯規 6 次	<ol style="list-style-type: none"> 賽事依照國際籃總（FIBA）國際籃球規則採團隊犯規制，球員技術犯規（T）罰1球，原控球隊球，累計1次團隊犯規。 球員不合運動精神犯規（U），罰2球，罰球需站位，累計1次團隊犯規；個人累計2次（U），取消該員本場比賽資格。
團犯 7 次以上	團隊犯規第7-9次，進行罰球2次，罰球最後一次若沒中籃，罰球方搶得籃板球後，可直接投籃，第10次起罰球外同時獲得控球權。
加罰機制	對投籃動作中的球員犯規時，如球進，得分算，須加罰1球，恢復比賽，且犯規累計至團隊犯規次數。
回場機制	防守方搶得籃板球或抄截成功，須將球傳出或運出三分線外後（任一腳皆不可碰觸三分球線）方可攻籃。
換人機制	比賽中球員必須在獲得進攻權之死球狀態始得請求替補更換。
逾時情形	參賽球隊請於賽前10分鐘到比賽場地記錄臺報到，比賽表定時間到，球隊未到場或不足3人，由裁判宣布棄賽，不得有議。
受傷情形	受傷流血的球員必須下場治療，若該員無法繼續比賽且無替補時，由裁判宣布結束比賽。

項目	內容
抗議	<p>若在比賽結束時，球隊認為比賽內容有損其權益時，可於該隊隊長在比賽紀錄表簽名前，告知裁判提出異議，並於比賽後10分鐘內提出書面抗議並繳交保證金新臺幣3,000元，抗議不成立保證金沒收，成立即退回保證金，逾時將不再受理。</p>
其他	<ol style="list-style-type: none"> 一. 除以上所述規則外，其餘均按照國際籃總(FIBA)最新國際3x3籃球規則執行。 二. 各隊須於表定比賽開始30分鐘前至大會報到區完成報到手續，如逾時未到以棄權論；大會賽程時間以當日公布為準，必要時得宣布提前或延後比賽。 三. 對球員資格有異議時，應於兩隊進行比賽前提出，該場比賽後提出不予受理。提出資格審查時，抗議及被抗議兩隊雙方所有隊員均需出示身分證明(正本)，若任一隊之任一球員於表定時間內無法提出有效資格證明或任一隊資格不符，立即取消該球員或該隊比賽資格，由對方獲勝；若兩隊皆不符資格或無法提出證明，則由裁判宣布沒收比賽。 四. 所有規則及判決均由裁判執行，所有不禮貌及缺乏運動精神之行為，均可由裁判取消其參賽資格。 五. 請參賽選手研讀比賽規則，比賽時裁判不講述規則。 六. 本辦法如有未盡事宜，主辦單位有權隨時修訂之。

拾壹、賽程圖：

一. 國小男子組

各小組取前兩名晉級複賽

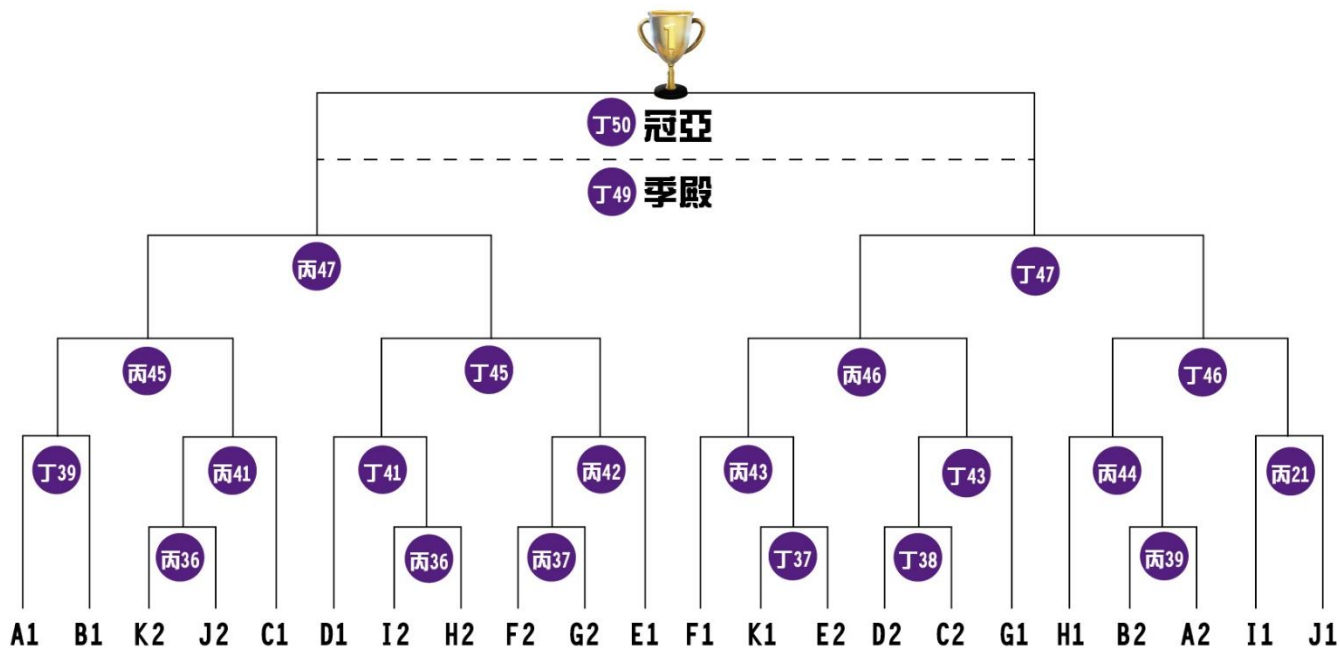
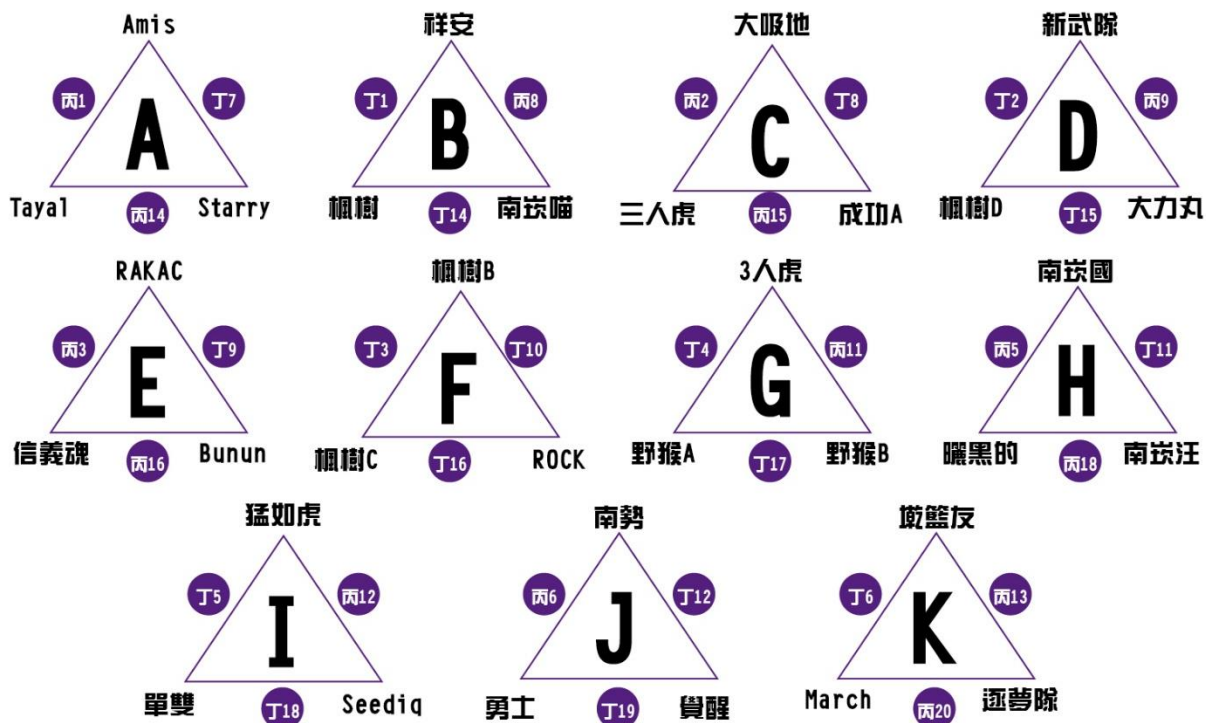

#這一客 原來更團結

二. 國中男子組

各小組取前兩名晉級複賽

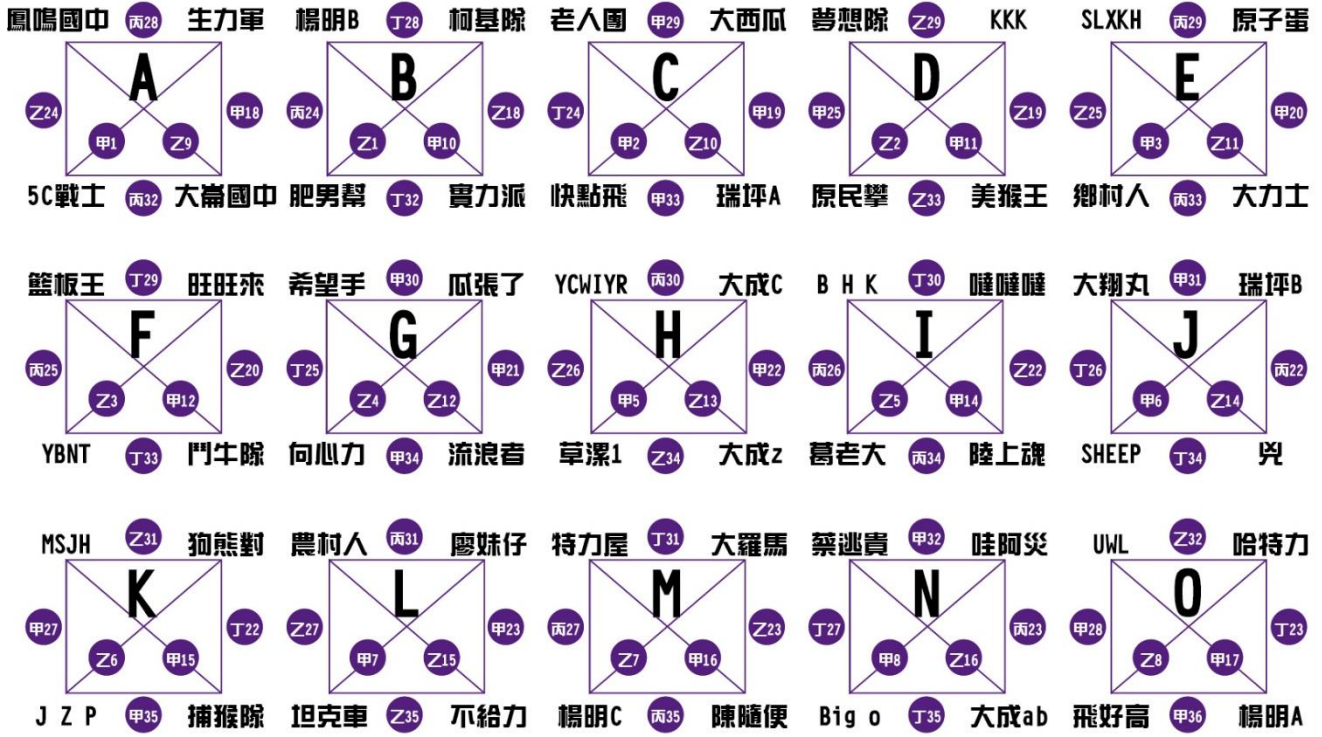

冠亞

季殿

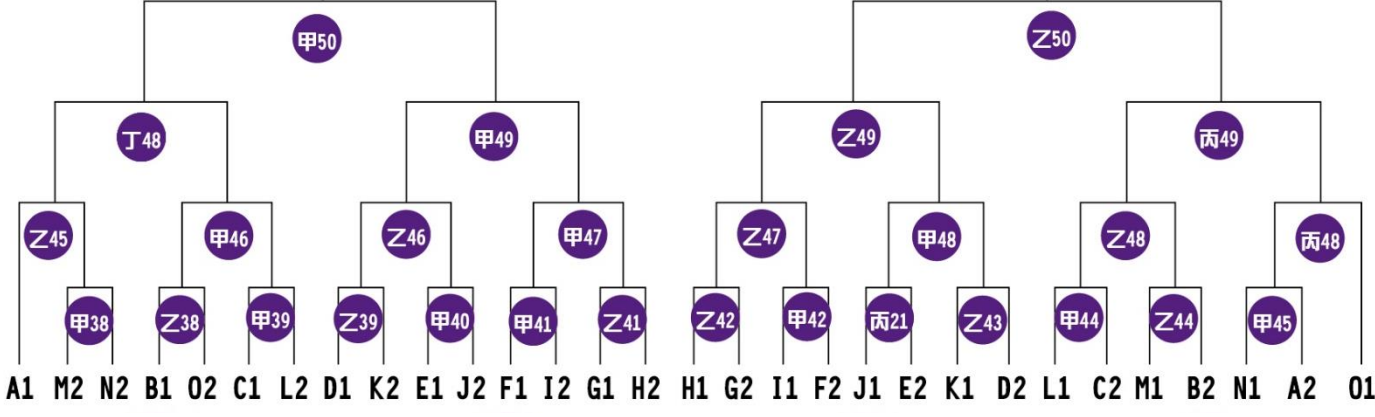

#這一客 原來更團結

三. 國小女子組

各小組取前兩名晉級複賽

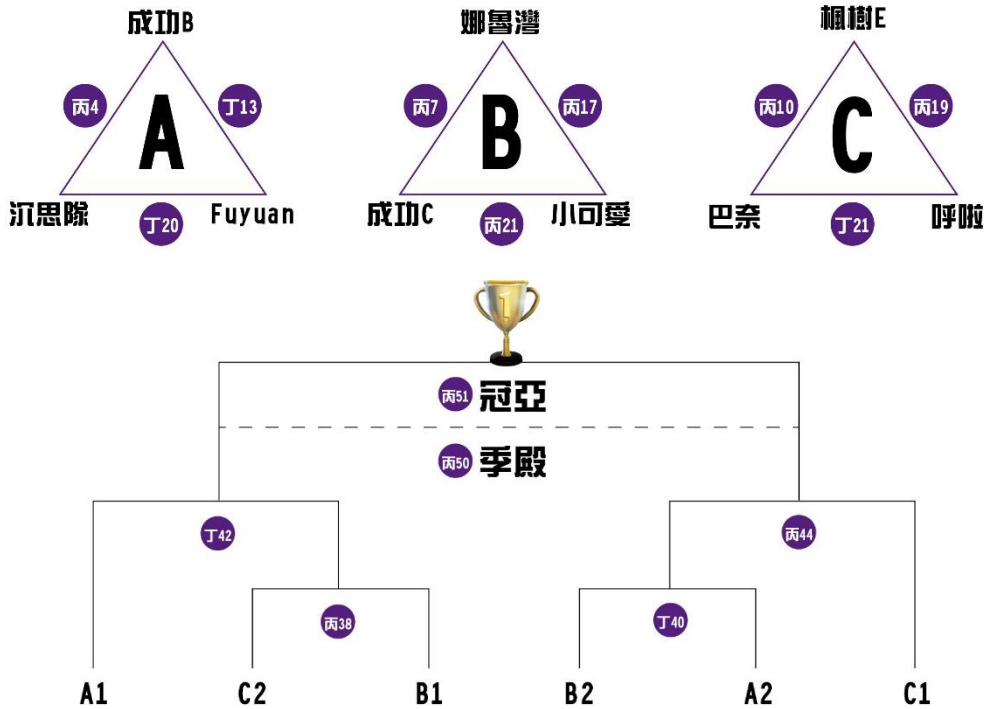

四. 國中女子組

各小組取前兩名晉級複賽

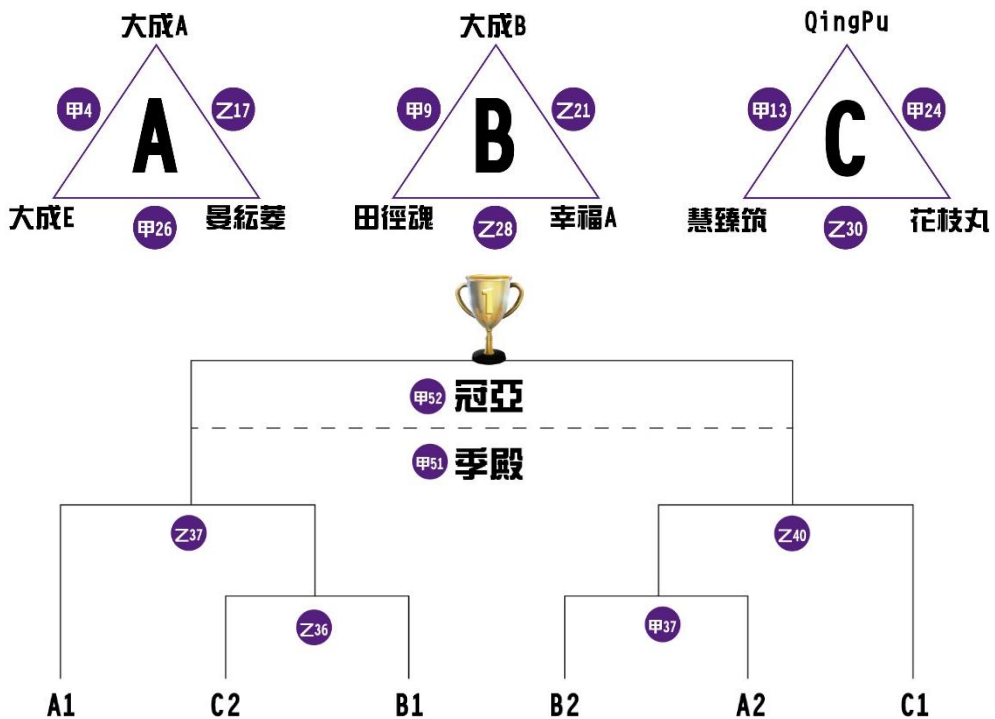

2023原客青少年三對三籃球賽-桃園場

壹拾壹、賽程表-預賽

場次	場地	時間	組別	隊伍
1	甲1	9:00-9:08	國中男子	生力軍-5C戰士
2	乙1		國中男子	柯基隊-肥男幫
3	丙1		國小男子	AMIS-TAYAL
4	丁1		國小男子	祥安-楓樹
5	甲2	9:08-9:16	國中男子	大西瓜-快點飛
6	乙2		國中男子	KKK-原民攀
7	丙2		國小男子	大吸地-三人虎
8	丁2		國小男子	新武隊-楓樹D
9	甲3	9:16-9:24	國中男子	原子蛋-鄉村人
10	乙3		國中男子	旺旺來-TBNT
11	丙3		國小男子	RAKAC-信義魂
12	丁3		國小男子	楓樹B-楓樹C
13	甲4	9:24-9:32	國中女子	大成A-大成E
14	乙4		國中男子	瓜張了-向心力
15	丙4		國小女子	成功B-沉思隊
16	丁4		國小男子	3人虎-野猴A
17	甲5	9:32-9:40	國中男子	大成C-草潔1
18	乙5		國中男子	嗶嗶嗶-葛老大
19	丙5		國小男子	南崁國-曬黑的
20	丁5		國小男子	猛如虎-單雙
21	甲6	9:40-9:48	國中男子	瑞坪B-SHEEP
22	乙6		國中男子	狗熊對-JZP
23	丙6		國小男子	南勢-勇士
24	丁6		國小男子	墩籃友-MARCH
25	甲7	10:40-10:48	國中男子	廖妹仔-坦克車
26	乙7		國中男子	大羅馬-陽明C
27	丙7		國小女子	那魯灣-成功C
28	丁7		國小男子	AMIS-STARRY
29	甲8	10:48-10:56	國中男子	哇阿災-BIG O
30	乙8		國中男子	哈特力-飛好高
31	丙8		國小男子	祥安-南崁喵
32	丁8		國小男子	大吸地-成功A
33	甲9	10:56-11:04	國中女子	大成B-田徑魂
34	乙9		國中男子	跑不動-哈哈
35	丙9		國小男子	新武隊-大力丸
36	丁9		國小男子	RAKAC-BUNUN

備註：

1. 本賽程時間僅提供參考使用，實際上請以大會廣播為主。
2. 請所有參賽隊伍預備比賽時，請先至檢錄處進行檢錄，若大會廣播三次未進行檢錄之隊伍者，將視同棄權。

#這一客 原來更團結

場次	場地	時間	組別	隊伍
37	甲10	11:04-11:12	國中男子	實力派-陽明B
38	乙10		國中男子	瑞坪A-老人團
39	丙10		國小女子	楓樹E-巴奈
40	丁10		國小男子	樹懶B-ROCK
41	甲11	11:12-11:20	國中男子	美猴王-夢想隊
42	乙11		國中男子	大力士-SLXKH
43	丙11		國小男子	3人虎-野猴B
44	丁11		國小男子	南崁國-南崁汪
45	甲12	11:20-11:28	國中男子	鬥牛隊-籃板王
46	乙12		國中男子	流浪著-希望手
47	丙12		國小男子	猛如虎-SEEDIQ
48	丁12		國小男子	南勢-覺醒
49	甲13	11:28-11:36	國中女子	QINGPU-慧臻筑
50	乙13		國中男子	大成Z-YCWIYR
51	丙13		國小男子	壘籃友-逐夢隊
52	丁13		國小女子	成功B-FUYUAN
53	甲14	11:36-11:44	國中男子	陸上魂-BHK
54	乙14		國中男子	兇-大翔丸
55	丙14		國小男子	TAYAL-TARRY
56	丁14		國小男子	楓樹-南崁喵
57	甲15	11:44-11:52	國中男子	捕猴隊-MSJH
58	乙15		國中男子	不給力-農村人
59	丙15		國小男子	三人虎-成功A
60	丁15		國小男子	楓樹D-大力丸
61	甲16	11:52-12:00	國中男子	陳隨便-特力屋
62	乙16		國中男子	大成AB-蔡逃貴
63	丙16		國小男子	信義魂-BUNUN
64	丁16		國小男子	楓樹C-ROCK
65	甲17	12:00-12:08	國中男子	陽明A-UWL
66	乙17		國中女子	大成A-晏紘菱
67	丙17		國小女子	那魯灣-小可愛
68	丁17		國小男子	野猴A-野猴B
69	甲18	12:08-12:16	國中男子	生力軍-跑不動
70	乙18		國中男子	柯基隊-實力派
71	丙18		國小男子	曬黑的-南崁汪
72	丁18		國小男子	單雙-SEEDIQ

備註：

1. 本賽程時間僅提供參考使用，實際上請以大會廣播為主。
2. 請所有參賽隊伍預備比賽時，請先至檢錄處進行檢錄，若大會廣播三次未進行檢錄之隊伍者，將視同棄權。

場次	場地	時間	組別	隊伍
73	甲19	12:16-12:24	國中男子	大西瓜-瑞坪A
74	乙19		國中男子	KKK-美猴王
75	丙19		國小女子	楓樹E-呼啦
76	丁19		國小男子	勇士-覺醒
77	甲20	12:24-12:32	國中男子	原子蛋-大力士
78	乙20		國中男子	旺旺來-鬥牛隊
79	丙20		國小男子	MARCH-逐夢隊
80	丁20		國小女子	沉思隊-FUYUAN
81	甲21	12:32-12:40	國中男子	瓜張了-流浪者
82	乙21		國中女子	大成B-幸福A
83	丙21		國小女子	成功C-小可愛
84	丁21		國小女子	巴奈-呼啦
85	甲22	12:40-12:48	國中男子	大成C-大成Z
86	乙22		國中男子	噠噠噠-陸上魂
87	丙22		國中男子	瑞坪B-兇
88	丁22		國中男子	狗熊對-捕猴隊
89	甲23	12:48-12:56	國中男子	廖妹仔-不給力
90	乙23		國中男子	大羅馬-陳隨便
91	丙23		國中男子	哇阿災-大成AB
92	丁23		國中男子	哈特力-陽明A
93	甲24	12:56-13:04	國中女子	QINGPU-花枝丸
94	乙24		國中男子	哈哈哈-5C戰士
95	丙24		國中男子	陽明B-肥男幫
96	丁24		國中男子	老人團-快點飛
97	甲25	13:04-13:12	國中男子	夢想隊-原民攀
98	乙25		國中男子	SLXKH-鄉村人
99	丙25		國中男子	籃板王-YBNT
100	丁25		國中男子	希望手-向心力
101	甲26	13:12-13:20	國中女子	大成E-晏紘菱
102	乙26		國中男子	YCWIYR-草漂1
103	丙26		國中男子	BHK-葛老大
104	丁26		國中男子	大翔丸-SHEEP
105	甲27	13:20-13:28	國中男子	MSJH-JZP
106	乙27		國中男子	農村人-坦克車
107	丙27		國中男子	特力屋-陽明C
108	丁27		國中男子	蔡逃貴-BIG O

備註：

1. 本賽程時間僅提供參考使用，實際上請以大會廣播為主。
2. 請所有參賽隊伍預備比賽時，請先至檢錄處進行檢錄，若大會廣播三次未進行檢錄之隊伍者，將視同棄權。

2023原客青少年三對三籃球賽-桃園場

場次	場地	時間	組別	隊伍
109	甲28	13:28-13:36	國中男子	UWL-飛好高
110	乙28		國中女子	田徑魂-幸服A
111	丙28		國中男子	哈哈哈-生力軍
112	丁28		國中男子	陽明B-柯基隊
113	甲29	13:36-13:44	國中男子	老人團-大西瓜
114	乙29		國中男子	夢想隊-KKK
115	丙29		國中男子	SLXKH-原子蛋
116	丁29		國中男子	籃板王-旺旺來
117	甲30	13:44-13:52	國中男子	希望手-瓜張了
118	乙30		國中女子	慧臻筑-花枝丸
119	丙30		國中男子	YCWUYR-大成C
120	丁30		國中男子	BHK-噠噠噠
121	甲31	13:52-14:00	國中男子	大翔丸-瑞坪B
122	乙31		國中男子	MSJH-狗熊對
123	丙31		國中男子	農村人-廖妹仔
124	丁31		國中男子	特力屋-大羅馬
125	甲32	14:10-14:18	國中男子	蔡逃貴-哇阿災
126	乙32		國中男子	UWL-哈特力
127	丙32		國中男子	5C戰士-跑不動
128	丁32		國中男子	肥男幫-實力派
129	甲33	14:18-14:26	國中男子	快點飛-瑞坪A
130	乙33		國中男子	原民攀-美猴王
131	丙33		國中男子	鄉村人-大力士
132	丁33		國中男子	YBNT-鬥牛隊
133	甲34	14:26-14:34	國中男子	向心力-流浪者
134	乙34		國中男子	草潔1-大成Z
135	丙34		國中男子	葛老大-陸上魂
136	丁34		國中男子	SHEEP-兇
137	甲35	14:34-14:42	國中男子	JZP-捕猴隊
138	乙35		國中男子	坦克車-不給力
139	丙35		國中男子	陽明C-陳隨便
140	丁35		國中男子	BIG O-大成AB
141	甲36	14:42-14:50	國中男子	飛好高-陽明A

備註：

1. 本賽程時間僅提供參考使用，實際上請以大會廣播為主。
2. 請所有參賽隊伍預備比賽時，請先至檢錄處進行檢錄，若大會廣播三次未進行檢錄之隊伍者，將視同棄權。

#這一客 原來更團結

2023原客青少年三對三籃球賽-桃園場

壹拾貳、賽程表-複決賽

場次	場地	時間	組別	隊伍
142	乙36	14:42-14:50	國中女子	C2-B1
143	丙36		國小男子	K2-J2
144	丁36		國小男子	I2-H2
145	甲37	14:50-14:58	國中女子	B2-A2
146	乙37		國中女子	A1-142勝
147	丙37		國小男子	F2-G2
148	丁37		國小男子	K1-E2
149	甲38	14:58-15:06	國中男子	M2-N2
150	乙38		國中男子	B1-O2
151	丙38		國小女子	C2-B1
152	丁38		國小男子	D2-C2
153	甲39	15:06-15:14	國中男子	C1-L2
154	乙39		國中男子	D1-K2
155	丙39		國小男子	B2-A2
156	丁39		國小男子	A1-B1
157	甲40	15:14-15:22	國中男子	E1-J2
158	乙40		國中女子	145勝-C1
159	丙40		國小男子	I1-J1
160	丁40		國小女子	B2-A2
161	甲41	15:22-15:30	國中男子	F1-I2
162	乙41		國中男子	G1-H2
163	丙41		國小男子	143勝-C1
164	丁41		國小男子	144勝-D1
165	甲42	15:30-15:38	國中男子	I1-F2
166	乙42		國中男子	H1-G2
167	丙42		國小男子	147勝-E1
168	丁42		國小女子	A1-151勝
169	甲43	15:38-15:46	國中男子	J1-E2
170	乙43		國中男子	K1-D2
171	丙43		國小男子	148勝-F1
172	丁43		國小男子	152勝-G1
173	甲44	15:46-15:54	國中男子	L1-C2
174	乙44		國中男子	M1-B2
175	丙44		國小男子	155勝-H1
176	丁44		國小女子	160勝-C1

備註：

1. 本賽程時間僅提供參考使用，實際上請以大會廣播為主。
2. 請所有參賽隊伍預備比賽時，請先至檢錄處進行檢錄，若大會廣播三次未進行檢錄之隊伍者，將視同棄權。

#這一客 原來更團結

場次	場地	時間	組別	隊伍
177	甲45	15:54-16:02	國中男子	N1-A2
178	乙45		國中男子	149勝-A1
179	丙45		國小男子	156勝-163勝
180	丁45		國小男子	164勝-167勝
181	甲46	16:02-16:10	國中男子	150勝-153勝
182	乙46		國中男子	154勝-157勝
183	丙46		國小男子	171勝-172勝
184	丁46		國小男子	175勝-159勝
185	甲47	16:10-16:18	國中男子	161勝-162勝
186	乙47		國中男子	166勝-165勝
187	丙47		國小男子	179勝-180勝
188	丁47		國小男子	183勝-184勝
189	甲48	16:18-16:26	國中男子	169勝-170勝
190	乙48		國中男子	173勝-174勝
191	丙48		國中男子	177勝-O1
192	丁48		國中男子	178勝-181勝
193	甲49	16:26-16:34	國中男子	182勝-185勝
194	乙49		國中男子	186勝-189勝
195	丙49		國中男子	190勝-191勝
196	丁49		國中男子	192勝-193勝
197	甲50	16:34-16:42	國中女子	146敗-158敗(季殿)
198	乙50		國中男子	194勝-195勝
199	丙50		國小女子	168敗-176敗(季殿)
200	丁50		國小男子	187敗-188敗(季殿)
201	乙51	16:42-16:50	國中男子	196敗-198敗(季殿)
202	丙51		國小女子	168勝-176勝(冠亞)
203	丁51		國小男子	187勝-188勝(冠亞)
204	甲51	16:50-16:58	國中女子	146勝-158勝(冠亞)
205	乙52		國中男子	196勝-198勝(冠亞)

備註：

1. 本賽程時間僅提供參考使用，實際上請以大會廣播為主。
2. 請所有參賽隊伍預備比賽時，請先至檢錄處進行檢錄，若大會廣播三次未進行檢錄之隊伍者，將視同棄權。

#這一客 原來更團結

2023原客青少年三對三籃球賽-桃園場

壹拾參、賽隊伍名單

一、國小男子組

隊伍名稱	隊員1	隊員2	隊員3	隊員4	隊員5
南勢	許智淵	郭又暘	陳昊廷	李恩	莊拓恩
3人虎	謝丞奕	謝丞彥	謝少弘		
曬黑的	黃恩	陳誌梵	陳誌培		
RAKAC	謝沅縉	陳浩鈞	陳浩鈞	賴彥瑾	賴禹丞
信義魂	劉柏誠	李語喬	葉哲瑋		
逐夢隊	甘喆宇	張詠博	梁維宸		
ROCK	鄒子維	余柏叡	林亮瑜	陳立恩	張皓崑
墘籃友	黃晨恩	林峻緯	朱貫瑜	練哲睿	
勇士	江峻漢	陳道宏	蔡昌諭		
三人虎	李昀謙	陳良諺	王品權		
新武隊	林承昀	黃宥睿	簡楷恩	蕭子傑	
南崁國	林正平	許世諺	林宏恩	陳子又	黃柏軒
南崁喵	尹柏勳	陳品辰	古晏豪	吳有翔	林永誌
祥安	鍾晨恩	簡堉恩	李秩權	陳奐宇	
覺醒	吳侑勳	吳璟睿	劉騏毅	鍾嶧威	
Starry	簡浚祐	劉宇庭	彭子豪	吳梓睿	
March	林承恩	高宇佑	張博鈞	計昕昊	
單雙	宋祈恩	林宇翔	石裕鴻	陳彥榮	
南崁汪	陳祈瑋	郭昊恩	柯品丞	李璘	王振晏
成功A	陳昱晴	曾佩如	范玉婷	張子怡	

隊伍名稱	隊員1	隊員2	隊員3	隊員4	隊員5
楓樹	顏孟樂	邱品翰	謝瑞洋	羅俊皓	
楓樹B	呂俊燁	李尚桐	簡品叡	劉德懋	
大吸地	傅紹埕	高渝栩	葉秀靈		
猛如虎	溫承希	李貴鑫	楊馥華		
大力丸	高聖德	龍定緯	潘奕璋		
楓樹C	黃翎禘	林佑挺	陳啟賢	吳承峯	
楓樹D	許宸毓	賴柏叡	翁嘉裕		
Tayal	許承彥	吳楠宸	楊詠翔	江慶彥	江長繁
Amis	楊宥軒	何沛恩	呂昊玆	雍文璣	林楷晟
Seediq	邱子紆	王淳宏	陳彥璋	林敬棋	黃品軒
Bunun	宋維展	彭彥睿	李泓佑	李科澄	周奕辰
野猴A	游江禾	陳佳寶	徐旻誠	陳佑辰	
野猴B	邱裕嘉	黃杰	劉思家	江彥廷	

2023原客青少年三對三籃球賽-桃園場

二、國中男子組

隊伍名稱	隊員1	隊員2	隊員3	隊員4	隊員5
老人團	陳俊麟	張秉榆	高裕宸		
坦克車	簡云義	林宏軒	Fasaw	郭續衡	
噠噠噠	施閔薰	陳昆揚	張浩承	翁振瑋	
草漯1	楊鈞安	黃柏穎	楊竣宇	陳逸凡	張家樂
鄉村人	孫振傑	林柏昌	楊皓恩		
楊明A	莊軒承	宋奕辰	許宸暄	許樂	
哈哈哈	張一尹	陳沁謙	彭翊愷	余恩愷	
跑不動	吳驊升	邱柏銘	劉宸瑋	邱浩煜	林鈞正
陳隨便	吳承諺	簡楷亮	宋成頡	潘皓瀚	林耀榆
UWL	俞俊丞	溫舞宸	羅建宇	徐承玄	
大成ab	褚沅祐	謝賀鈞	潘辰武		
大成C	陳冠維	趙子謙	邱泳滄	莊紹弘	
楊明B	方廷宇	魏永倫	徐梓傑	莊宇程	
楊明C	黃信瑀	劉冠佑	彭品諺	陳坤彥	
農村人	吳智勇	鄭亦閔	周鄭子洋	張宇承	李俊樂
SLXKH	黃予樂	石曜安	羅丞雋	許恩傑	高敬程
MSJH	李承翊	葉昕翰	鄭詠齊		
5C戰士	陳學毅	江政樺	易振頡	陳學峻	
柯基隊	柯奕丞	鄭博元	鍾瑞挺		
大翔丸	李峻瑜	顏山憶	張作鎧	林家佑	
大成z	陳彰典	孔巫允熙	陳炫仰	楊皓崑	
Big o	林思遠	黃浩	徐宇宏	蕭騰佑	
YBNT	傅宸洋	錢雲瀚	林世廷		

隊伍名稱	隊員1	隊員2	隊員3	隊員4	隊員5
鬥牛隊	王冠霖	許凱傑	朱恩廷	鄧子恩	余承恩
大西瓜	胡華允	徐皓誠	張辰瑋		
KKK	莊承恩	李泉樟	余鎮鎧	江子龍	呂俊毅
瑞坪A	羅益晟	廖宇程	林韋宏	顏景弘	石平之
瑞坪B	黃懷維	李承諭	周翊宇	徐明邑	
YCWIYR	林侑威	溫修邑	賴坤志	吳宇硯	張子睿
流浪者	李博宇	張峻輔	柯庚宏	簡辰恩	吳振宇
蔡逃貴	賴昱任	查宇謙	蔡威震	謝秉諭	
廖妹子	范楷	劉易錡	林恆易	廖正為	
籃板王	何俊霆	吳秉軒	高振哲	陳亭憲	
旺旺來	羅偉嘉	王健傑	張旭鋹	季鈺峰	
肥男幫	沈和謙	陳禮浩	徐貫智	張皓幃	詹祈海
狗熊對	朱博鴻	徐竟愷	宋少宏	謝皓暄	陳柏超
大羅馬	黃秋浩	許譯仁	賴詠嶧	方子齊	
捕猴隊	劉俊瑋	陳誌文	江峻崑	李睿恆	高凱恩
美猴王	顏錦宏	林梓軒	余聲廣	李千寶	
夢想隊	薛俊宇	江岳錡	葉澤安		
哇阿災	林俊廷	葉豐銘	洪長宏		
瓜張了	李承恩	詹博謙	呂明澤	林士棣	朱宏祐
快點飛	黃胤嘉	吳杰勳	黃丞堯	江博鏞	曹睿宸
飛好高	游本毅	呂羿澄	王翊鈞	余致翰	林康傑
SHEEP	葉斯瑜	張懷中	李宇洋		
原民攀	李晏輔	張閔筌	曾柏諺	高少廷	戴睿森
葛老大	陳遴燦	柯守帆	吳宥澄	葛宸緯	

隊伍名稱	隊員1	隊員2	隊員3	隊員4	隊員5
兇	楊冠勳	廖承緯	楊冠霖	曾學昱	楊益
特力屋	游紹安	宋子軒	宗品昇		
實力派	周翔	陳盧源樂	賴羽琛		
哈特力	高智翰	黃彥齊	王勝凱		
向心力	簡亞斯	蕭勝輝	胡斌		
大力士	張秉穎	張瀚翔	馬千祐		
不給力	宗勇俊	森元謙	廖柏睿		
生力軍	張昊元	楊宇珩	賴雋丞		
陸上魂	許孟澤	蔡瑞祥	林冠霆	簡志錡	
希望手	鄭為元	游凱鈞	林瀚宇	黃柏瀚	
JZP	陳嘉慶	宋寶隆	魏子旻		
BHK	陳柏佑	黃博軒	陳宥銘		
原子蛋	許庭碩	王奕勳	胡博睿	江品宸	廖建泓

三、國小女子組

隊伍名稱	隊員1	隊員2	隊員3	隊員4	隊員5
沉思隊	薛曉薇	鍾沛玲	張芯瑀		
呼啦	農佩珊	楊以菱	張幸榛	丁柔蘊	
Fuyuan	妮祐恩坦 西給安	黃毓瑄	劉宇芯	林姿盼	
成功B	陳貞蕓	張子淇	武冠妤	謝雨潔	
楓樹E	余宇煊	王憫慈	李羽棠	吳若庭	張子晴
小可愛	陳依依	韓安棋	李恩惠	李彥餘	
娜魯灣	李睿芃	黃星語	洪寓汝	藍采沂	林沂璇
成功C	傅筱媛	張尹薰	林豈亦	林妍汝	
巴奈	湯心彤	林舒啟	潘沂歆	薛棠甯	楊立淇

四、國中女子組

隊伍名稱	隊員1	隊員2	隊員3	隊員4	隊員5
幸福A	吳婉菱	宋書琪	潘玟妃		
花枝丸	邱翊婷	汪渝婕	張華芝		
慧臻筑	王宥筑	馬慧文	謝依臻		
晏紘菱	謝欣晏	陳姿菱	吳紘禎		
大成E	林昊儀	張以璇	傅霏琦		
QingPu	曾語喬	呂妍希	江沛蓁	吳旻真	
大成A	陳豫	謝羽涵	黃子萱	劉秭妤	
大成B	楊芯婕	洪穎淇	丁蕊		
田徑魂	黃歆羽	黃歆潔	鄭于潔	洪欣惠	

壹拾伍、交通資訊



自行開車

國道1號

中壢交流道

南下 高速公路：過中壢休息站(約54公里處)後，靠右線行駛，準備在中壢交流道(56公里出口)下高速公路。

中壢交流道

北上 高速公路：過中壢/新屋交流道後，靠右線行駛，準備在中壢交流道(58公里出口)下高速公路。

中壢交流道→元智大學

下高速公路後順路直行約3.6公里後銜接台一線省道(即中華路)左轉往桃園方向行駛，前行約2公里後會經過內壢火車站。過內壢火車站後約五百公尺，可看見中華路與遠東路口之元智大學路標，右轉過平交道，沿右邊前行約五百公尺距離，左邊即是元智大學。

內壢交流道→元智大學

行高速公路南下五十六公里，或北上五十七公里處，下內壢交流道，經縱貫公路往桃園方向，過內壢火車站後按路標指示右轉。

搭乘火車

南下→內壢車站

可搭通勤電車至內壢車站下車
(或搭對號快車至中壢或桃園車站下車再換搭區間車或公車)。

北上→內壢車站

新竹以北，可搭區間車至內壢車站下車
(或搭對號快車至中壢或桃園車站下車再換搭區間車或公車)。

搭乘公車

155(原中壢5甲)、156(原中壢5乙)路公車、1路公車、208路公車
元智大學站下車

停車資訊

校內停車

校內停車收取\$50/次(車位有限，恕不保留)



Times 中壢興仁路二段停車場
320桃園市中壢區興仁路二段57號旁

步行 5分鐘

步行 7分鐘

力揚興仁2站停車場
320桃園市中壢區興安一街2號



興仁親子公園停車場
320桃園市中壢區興仁路二段203號

步行10分鐘

#這一客 原來更團結

壹拾陸、接駁車資訊

去程接駁



中壢火車站
元化路2-24號 (紅瓦越式碳烤前)

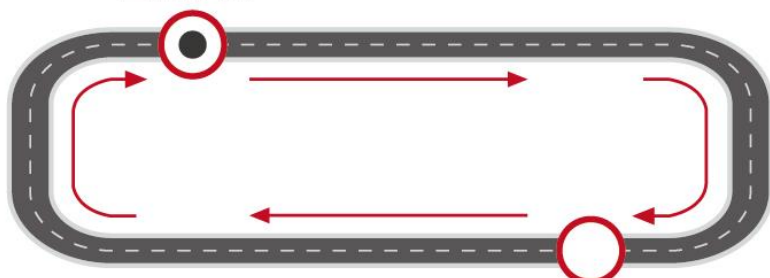

元智大學

- 發車起點** 中壢火車站
- 乘車位置** 元化路2-24號 (紅瓦越式碳烤前)
- 發車時間** 07:00-12:00 (本時段連續接駁)

班次表

07:15 09:15

07:30 09:50

07:45 10:10

08:15 10:40

08:30 11:00

08:45 11:20

12:00

(車程約15分鐘)

回程接駁



元智大學

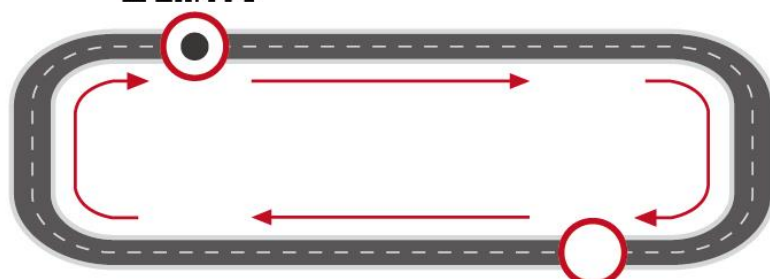

中壢火車站
元化路2-24號
(紅瓦越式碳烤前)

- 發車起點** 元智大學
- 乘車位置** 哲學之道 公車站
- 發車時間** 15:00-18:00 (本時段連續接駁)

班次表

15:00

15:15

16:00

16:15

17:00

18:00



MEMO

TAOYUAN

賽事最新消息

活動詳情



臉書粉專



成績公告



TAOYUAN

#這一客原來更團結

TAOYUAN

如有任何問題

請洽賽事承辦單位司格特國際運動行銷

電話: 02-8912-1899

Email: service@sports-sti.com