

# 秩序冊



- 主辦單位 |  客家委員會 Hakka Affairs Council  高雄市政府 Kaohsiung City Government  原住民族委員會 COUNCIL OF INDIGENOUS PEOPLES  教育部體育署 Sports Administration, Ministry of Education  內政部移民署 NATIONAL IMMIGRATION AGENCY
- 承辦單位 |  高雄市政府客家事務委員會
- 協辦單位 |  高雄市政府原住民事務委員會 Indigenous Affairs Coordination, Kaohsiung City Government  高雄市政府教育局 EDUCATION BUREAU - KAOSHIUNG CITY GOVERNMENT  高雄市政府運動發展局 Sports Development Bureau, Kaohsiung City Government
- 執行單位 |  相成行銷傳播有限公司 Shine Marketing & Communication Co., Ltd.
- 贊助單位 |  Vega  Momentum  巨擘實業有限公司  ezfly 易飛網  舒跑  TrueColors 肌樂補品網 專業級原料，國際級品質

# 目錄

壹、	活動宗旨.....	1
貳、	辦理單位.....	1
參、	賽事制度.....	1
肆、	賽事流程表.....	1
伍、	參賽獎勵.....	2
陸、	啦啦隊及獎勵機制.....	2
柒、	證件審查.....	2
捌、	膳食及飲用水.....	3
玖、	其他注意事項.....	3
壹拾、	競賽規則.....	5
壹拾壹、	國小男子組（預賽）.....	8
壹拾貳、	國小女子組（預賽）.....	10
壹拾參、	國中男子組（預賽）.....	11
壹拾肆、	國中女子組（預賽）.....	12
壹拾伍、	國小男子組（複賽）.....	13
壹拾陸、	國小女子組（複賽）.....	14
壹拾柒、	國中男子組（複賽）.....	15
壹拾捌、	國中女子組（複賽）.....	16
壹拾玖、	壹賽程表.....	17
貳拾壹、	競賽隊伍名單.....	18
貳拾貳、	場地配置圖.....	32

# 【2023 原客青少年三對三籃球賽】

## 高雄市預、複賽球賽資訊

### 壹、活動宗旨

為促進族群關係和諧，客家委員會舉辦「原客青少年三對三籃球賽」，期許原客兩族青少年「以球會友，文化交流」，並鼓勵新住民、閩南等多元族群參與，促進跨族群文化交流欣賞。

### 貳、辦理單位

- 一、主辦單位：客家委員會、高雄市政府、原住民族委員會、教育部體育署、內政部移民署
- 二、承辦單位：高雄市政府客家事務委員會
- 三、協辦單位：高雄市政府原住民事務委員會、高雄市政府教育局、高雄市政府運動發展局
- 四、執行單位：相成行銷傳播有限公司
- 五、贊助單位：Vega、摩曼頓、巨輝實業有限公司、ezfly 易飛網、舒跑、凱樂禮品網

### 參、賽事制度

- 一、預賽：分組單循環制，每組取 2 名晉級複賽。
  - 二、複決賽：採單淘汰制，各組分別取冠、亞軍晉級全國決賽。
- ※賽制因參賽隊伍數多寡，主辦機關保留更改之權利。

### 肆、賽事流程表：

各比賽球隊及啦啦隊應於表定開賽時間前 30 分鐘到比賽場地，參賽球員需攜帶法定**監護人/家長同意書**才可向大會服務台報到。

序	時間(依實際調整)	內容
---	-----------	----

1	09:00-09:40	選手報到
2	09:40-10:00	開幕儀式
3	10:00-12:00	預賽
4	12:00-13:30	中場休息
5	13:30-14:50	複賽
6	14:50-15:20	閉幕頒獎

## 伍、參賽獎勵

- 一、完成報名並報到參賽之選手，贈送每人紀念運動排汗衫 1 件，服裝正面含活動主視覺 Logo 及背面放置隊伍名稱。
- 二、凡報名參加預、複賽並實際報到參賽之隊伍，可獲得紀念籃球 2 顆。

## 陸、啦啦隊及獎勵機制

- 一、完成報名並報到之啦啦隊員，贈送每人紀念品 1 份。
- 二、競賽獎勵
  - (一)冠、亞、季、殿軍，頒發每人獎狀 1 幀。
  - (二)冠、亞、季、殿軍，頒發每隊賽事獎金(數額如下表)。
  - (三)獎勵內容原則於現場統一頒發，預請得獎隊伍配合出席。

比賽組別	冠軍	亞軍	季軍	殿軍
國小男、女子組	5,000元	4,000元	3,000元	2,000元
國中男、女子組	7,000元	6,000元	5,000元	4,000元

## 柒、證件審查

- 一、證件審查：所有參賽者比賽當天須攜帶身分證、學生證或畢業證書(明)，或準備足以證明身分且貼有相片之文件(例：健保卡、在學證明、護照等)以備查證。(皆須為正本，不接受影印本、翻拍照片及無照片之證件進行報到檢錄，未檢錄或未攜帶者不得出場參

賽。)並於比賽開始前 10 分鐘至紀錄桌進行選手檢錄。

- 二、**佐證資料**：無身分證或學生證之國小組選手，可出示有相片的健保卡，若健保卡沒有相片則須附帶戶口名簿影本作為佐證。
- 三、原報名選手若因特殊狀況無法出席比賽，請隊伍代表人於**報到檢錄時提出具公信力之相關證明文件**(如公部門之證明或醫師證明等)，並以「**實名**」方式更換選手，報到檢錄完成後，則不可更換選手。

## 捌、膳食及飲用水

- 一、**膳食**：比賽當日供應領隊、選手及啦啦隊之餐食或禮券,請於**活動當日 11 時 30 分至中午 12 時,攜帶證件**(例：健保卡、在學證明、護照等)至大會服務台領取。
- 二、**飲用水**：活動現場提供參與人員飲用水,為落實環保政策,賽事現場不提供一次性杯具,請參與人員自備環保杯等相關器具。

## 玖、其他注意事項

- 一、**爭議處理**：若賽事有比賽判決、球員資格等爭議發生,交由各場地裁判與裁判長,以賽事章程及規則為依據,進行裁決及定奪。
- 二、**保險**：主辦單位於賽事期間備有運動傷害防護員、護理師，並辦理公共意外責任險：意外醫療等其他保險由參賽人員自行投保。
- 三、本賽事之錄影、相片及成績等,版權為主辦單位所有。參賽人員同意並授權參賽人員參加活動之影片及照片,主辦單位及承辦單位有權於其他平面、網路或電子媒體公開使用、播放。
- 四、主辦單位有依天候等不可抗力因素縮短賽程或延期舉行。
- 五、主辦位保有更動活動內容之權利,若有任何最新消息,將於活動官網更新,恕不另行通知。
- 六、主辦單位得因本活動之需要,依個人資料保護相關規定,於參加者同意之期間內,以電子檔或紙本形式於我國境內蒐集、處理、利用其個

人資料且得利用參加者之個人資料進行商業行銷行為。參加者可自由選擇是否提供完整個人資訊,惟若資訊不完整者,將無法參加本活動。

七、 比賽場地全面禁止吸菸、嚼檳榔、飲酒,請配合相關規定。

八、 本辦法如有未盡事宜,主辦單位得適時修訂之,並於活動官網公告。



## 壹拾、 競賽規則

 <p><b>10</b> POINTS</p> <p>預複賽先得10分者勝 決賽先得21分者勝</p>	 <p><b>05:00</b> MINUTES SECONDS</p> <p>比賽時間每場5分鐘 如進延長賽國中組先得2分者勝 國小組則先得分者獲勝</p>	 <p><b>6 FOULS</b> <b>2 FREE</b></p> <p>國際犯規第7-9次 進行罰球2次 10次起2罰球+控球權</p>
 <p><b>12</b> SECONDS</p> <p>進攻</p> <p>國中組進攻時間為12秒 國小組則無限制 不得蓄意拖延時間</p>	 <p>三分線區域命中得2分 二分線區域命中得1分 罰球命中每球1分</p>	 <p><b>3 - 5</b> <b>30</b> MINUTES</p> <p>隊伍人數3-5名球員 須於開賽前30分鐘 進行報到及檢錄作業</p>

項目	內容
報到與檢錄	報到與出賽時，須攜帶身分證、學生證、畢業證書(明)等證件正本以及監護人或法定代理人之同意書以備查驗，隊伍成員若未攜帶有效證件，則該員不得出賽。
隊伍人數	一隊人數應報 3-5 名球員，所有比賽均以各隊 3 人出賽開始，如未滿 3 名，比賽時間開始後，由裁判宣布棄賽，不得有議。
參加限制	球員嚴禁跨隊參賽或冒名頂替，如有發現違規情形，將嚴格執行取消球員或整隊參賽資格。
比賽用球	國中組：6 號球；國小組：5 號球。
裁判人數	預、複賽：1 名，決賽：2 名，並設有裁判長 1 名。
記錄員	每場地 1-2 名。
暫停機制	一、國中組預、複賽可暫停 1 次；暫停時間 30 秒，比賽時間停錶。 二、國小組則無暫停機制。
攻守順序	正規賽及延長賽之攻守順序以擲銅板決定之，獲發球權方於三分線外發球。
比賽時間 勝利條件	預賽、複賽每場比賽時間為 5 分鐘，一隊先得 10 分 ( 含 ) 以上，比賽結束；決賽比賽時間同上述，一隊先得 21 分含以上，比賽結束 ( 死球、受傷及暫停皆停錶 )。
得分機制	三分線區域投籃命中得 2 分，二分線區域投籃命中得 1 分，罰球

項目	內容
	命中每球 1 分。
延長賽	若得分相同，進入延長賽， <b>國中組先得 2 分隊伍獲勝，國小組則先得分隊伍獲勝，比賽即結束</b> ；比賽不採取球員罰球 PK 制。
進攻時間	國中組進攻時間為 12 秒，國小組則無限制，如於進攻時間內未出手投籃即判違例，如有故意拖延比賽情形發生，經由裁判警告後仍未改善，判技術犯規。
球權交換	每次投球中籃得分後均交換控球權，將球傳出或運出三分線外後（任一腳皆不可碰觸三分球線）即可直接進攻，不須洗球。球出界或裁判鳴哨死球，由裁判或防守方將球交給進攻方即可進攻。
爭球情形	遇雙方爭球時，由防守隊獲得進攻球權。
團隊犯規 6 次	一、賽事依照國際籃總（FIBA）國際籃球規則採團隊犯規制，球員技術犯規（T）罰 1 球，原控球隊球，累計 1 次團隊犯規。 二、球員不合運動精神犯規（U），罰 2 球，罰球需站位，累計 1 次團隊犯規；個人累計 2 次（U），取消該員本場比賽資格。
團犯 7 次以上	團隊犯規第 7-9 次，進行罰球 2 次，罰球最後一次若沒中籃，罰球方搶得籃板球後，可直接投籃，第 10 次起罰球外同時獲得控球權。
加罰機制	對投籃動作中的球員犯規時，如球進，得分算，須加罰 1 球，恢復比賽，且犯規累計至團隊犯規次數。
回場機制	防守方搶得籃板球或抄截成功，須將球傳出或運出三分線外後（任一腳皆不可碰觸三分球線）方可攻籃。
換人機制	比賽中球員必須在獲得進攻權之死球狀態始得請求替補更換。
逾時情形	參賽球隊請於賽前 10 分鐘到比賽場地記錄臺報到，比賽表定時間到，球隊未到場或不足 3 人，由裁判宣布棄賽，不得有議。
受傷情形	受傷流血的球員必須下場治療，若該員無法繼續比賽且無替補時，由裁判宣布結束比賽。
抗議	若在比賽結束時，球隊認為比賽內容有損其權益時，可於該隊隊長在比賽紀錄表簽名前，告知裁判提出異議，並於比賽後 10 分鐘內提出書面抗議並繳交保證金新臺幣 3,000 元，抗議不成立保證金沒收，成立即退回保證金，逾時將不再受理。
其他	一、除以上所述規則外，其餘均按照國際籃總（FIBA）最新國際 3x3 籃球規則執行。



項目	內容
	<p>二、各隊須於表定比賽開始 30 分鐘前至大會報到區完成報到手續，如逾時未到以棄權論；大會賽程時間以當日公布為準，必要時得宣布提前或延後比賽。</p> <p>三、對球員資格有異議時，應於兩隊進行比賽前提出，該場比賽後提出不予受理。提出資格審查時，抗議及被抗議兩隊雙方所有隊員均需出示身分證明(正本)，若任一隊之任一球員於表定時間內無法提出有效資格證明或任一隊資格不符，立即取消該球員或該隊比賽資格，由對方獲勝；若兩隊皆不符資格或無法提出證明，則由裁判宣布沒收比賽。</p> <p>四、所有規則及判決均由裁判執行，所有不禮貌及缺乏運動精神之行為，均可由裁判取消其參賽資格。</p> <p>五、請參賽選手研讀比賽規則，比賽時裁判不講述規則。</p> <p>六、本辦法如有未盡事宜，主辦機關有權隨時修訂之。</p>

※本秩序冊如有未盡事宜以大會當天公告事項為主。

## 壹拾壹、 國小男子組 ( 預賽 )

共計 42 隊，分 14 組，各分組取 2 隊晉級決賽

※僅為預估時間，請依大會公告實際時間為主。

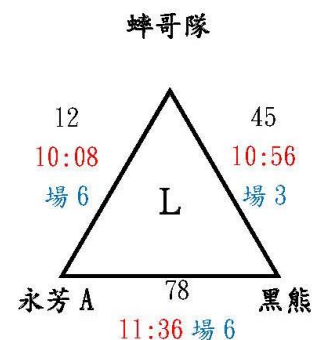
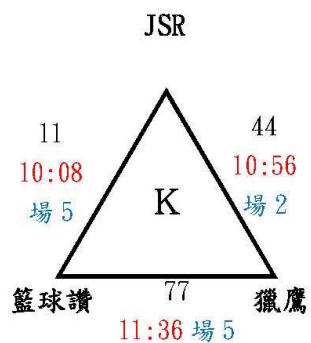
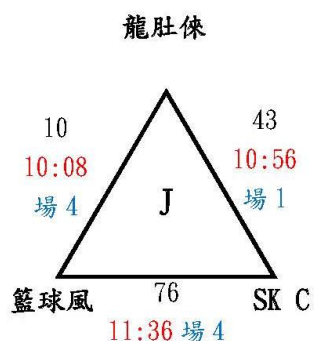
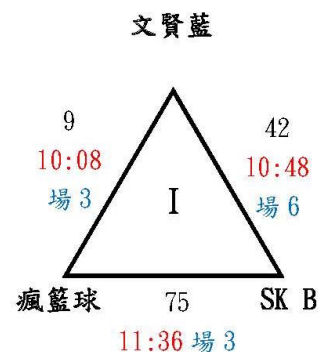
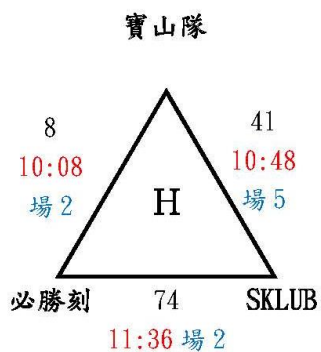
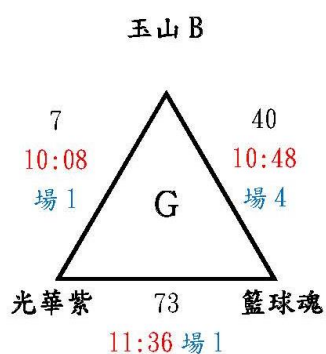
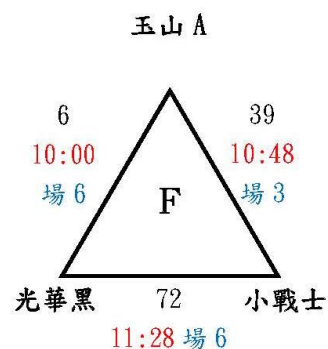
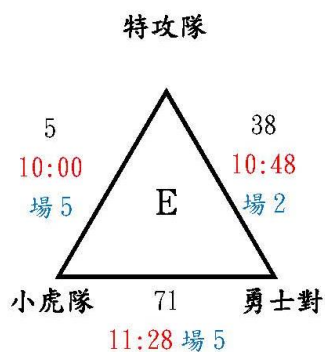
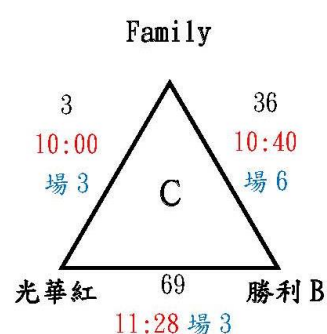
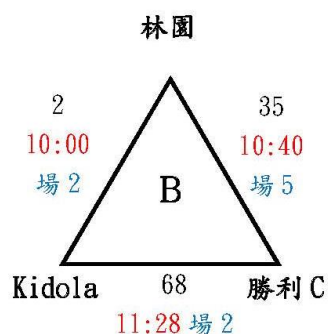
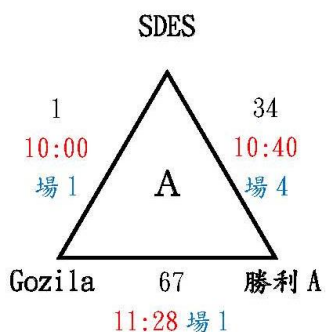

共計 42 隊，分 14 組，各分組取 2 隊晉級決賽

※僅為預估時間，請依大會公告實際時間為主。

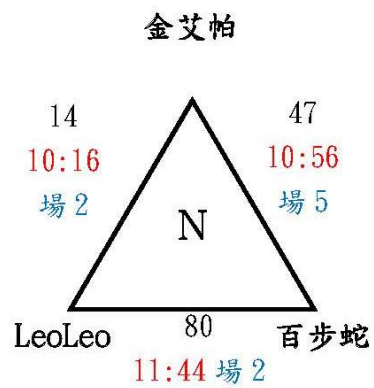
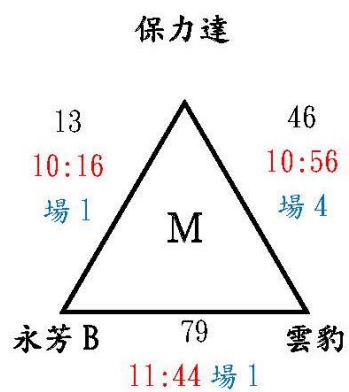

## 壹拾貳、 國小女子組 ( 預賽 )

共計 9 隊，分 3 組，各分組取 2 隊晉級決賽

※僅為預估時間，請依大會公告實際時間為主。

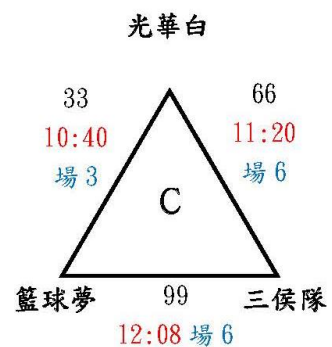
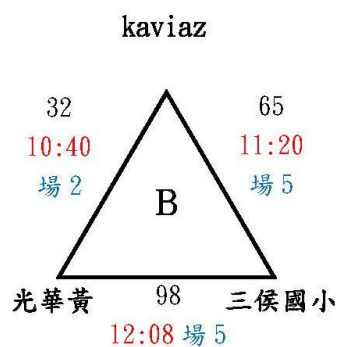
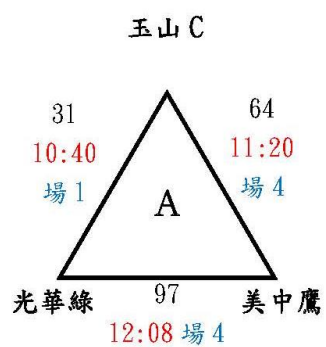

## 壹拾參、 國中男子組 ( 預賽 )

共計 34 隊，分 11 組，各分組取 2 隊晉級決賽

※僅為預估時間，請依大會公告實際時間為主。

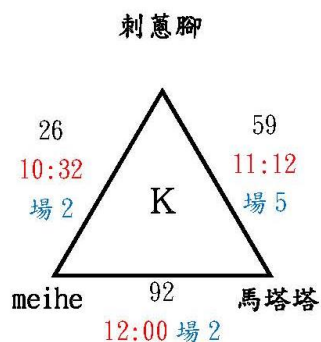
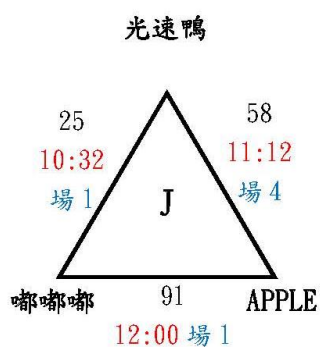
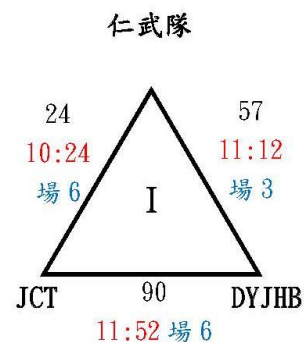
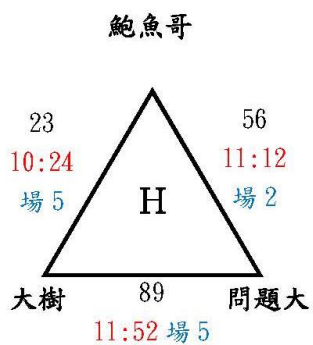
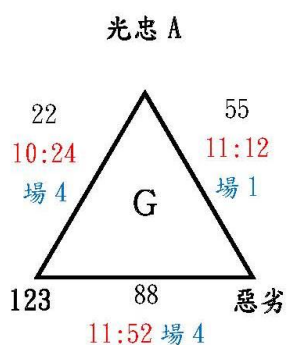
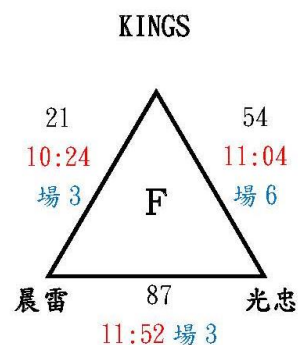
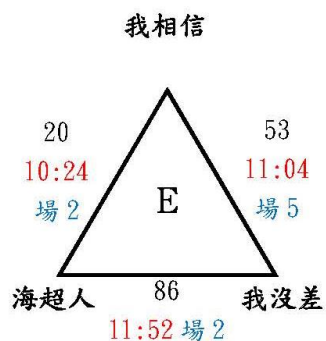
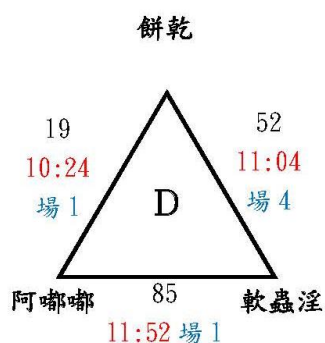
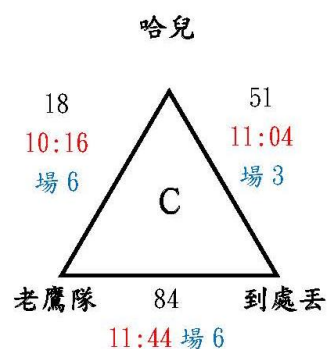
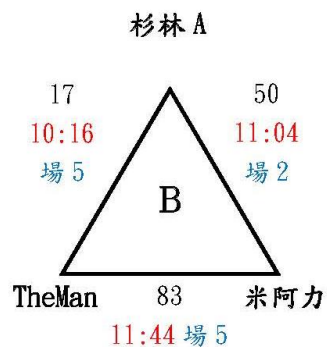
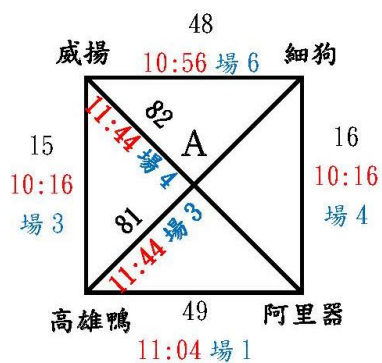

# 壹拾肆、 國中女子組 ( 預賽 )

共計 12 隊，分 4 組，各分組取 2 隊晉級決賽

※僅為預估時間，請依大會公告實際時間為主。

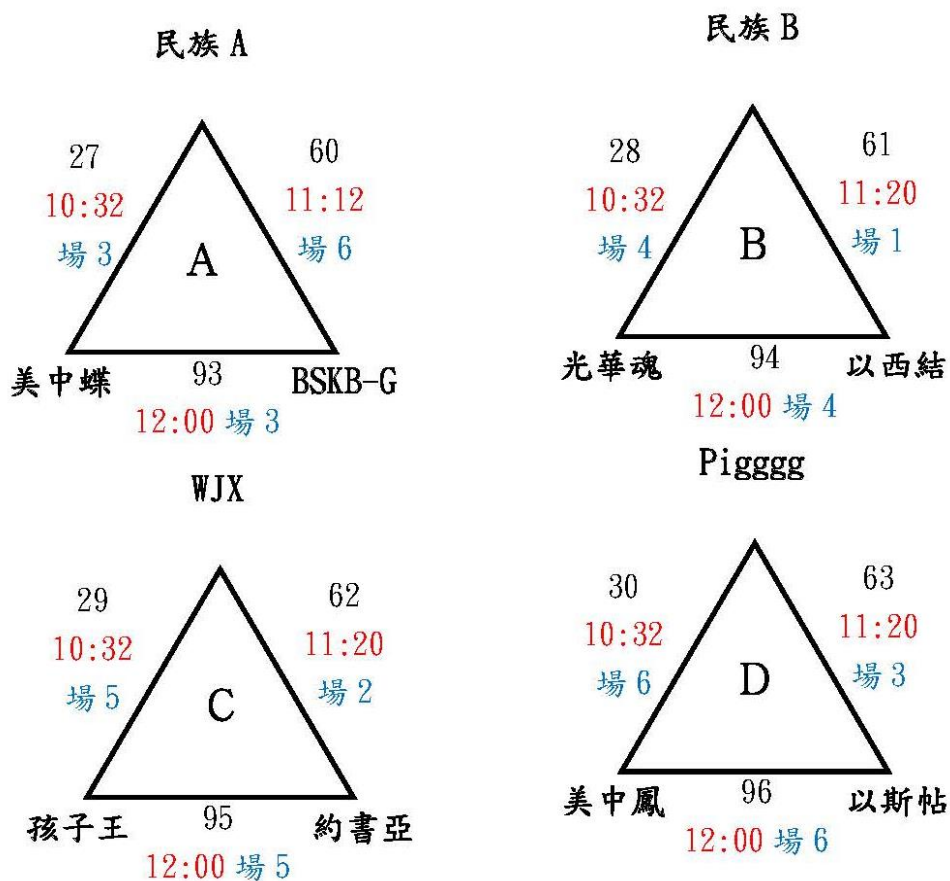



# 壹拾伍、 國小男子組 (複賽)

※僅為預估時間，請依大會公告實際時間為主。

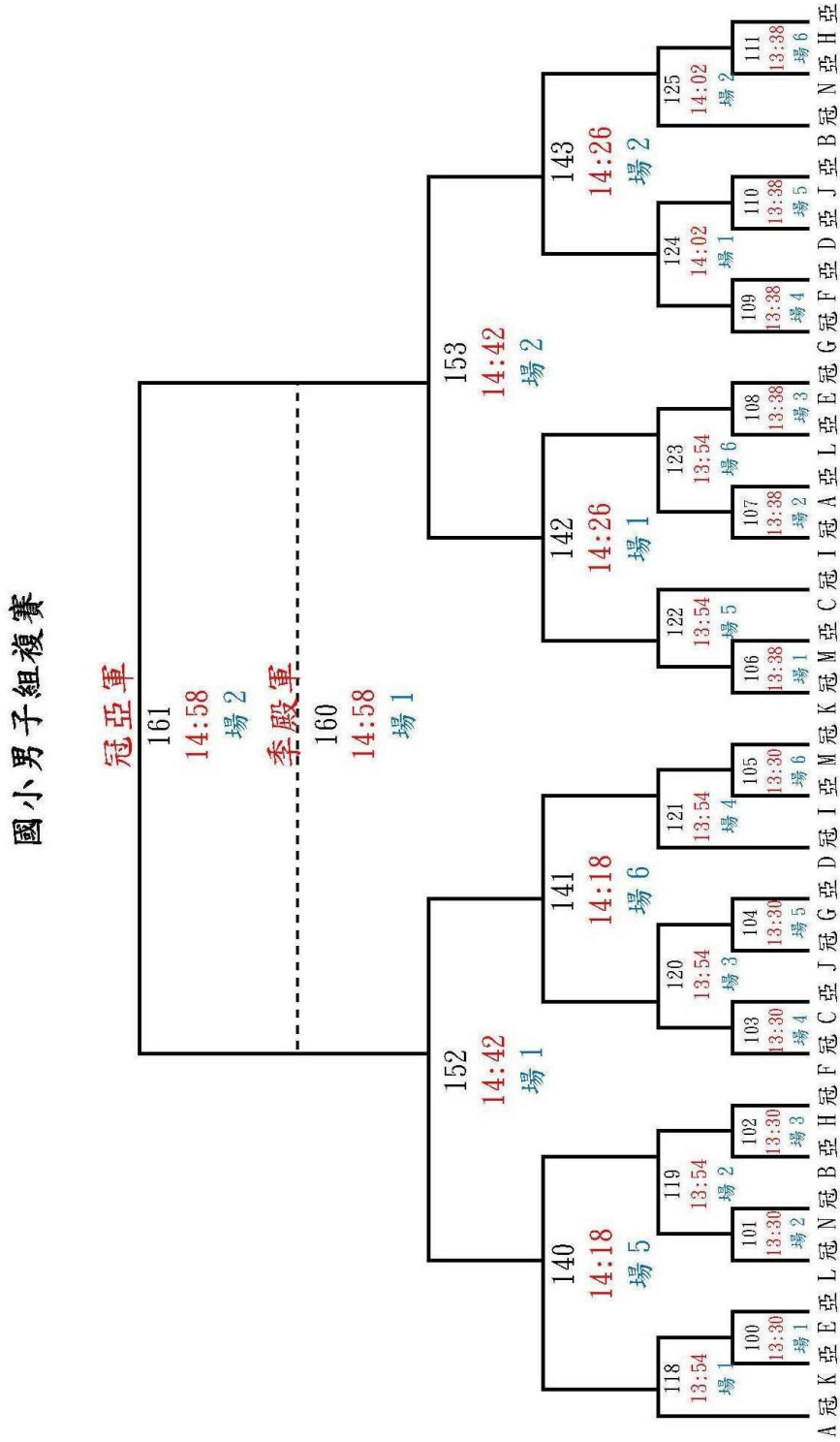

壹拾陸、 國小女子組 (複賽)

※僅為預估時間，請依大會公告實際時間為主。

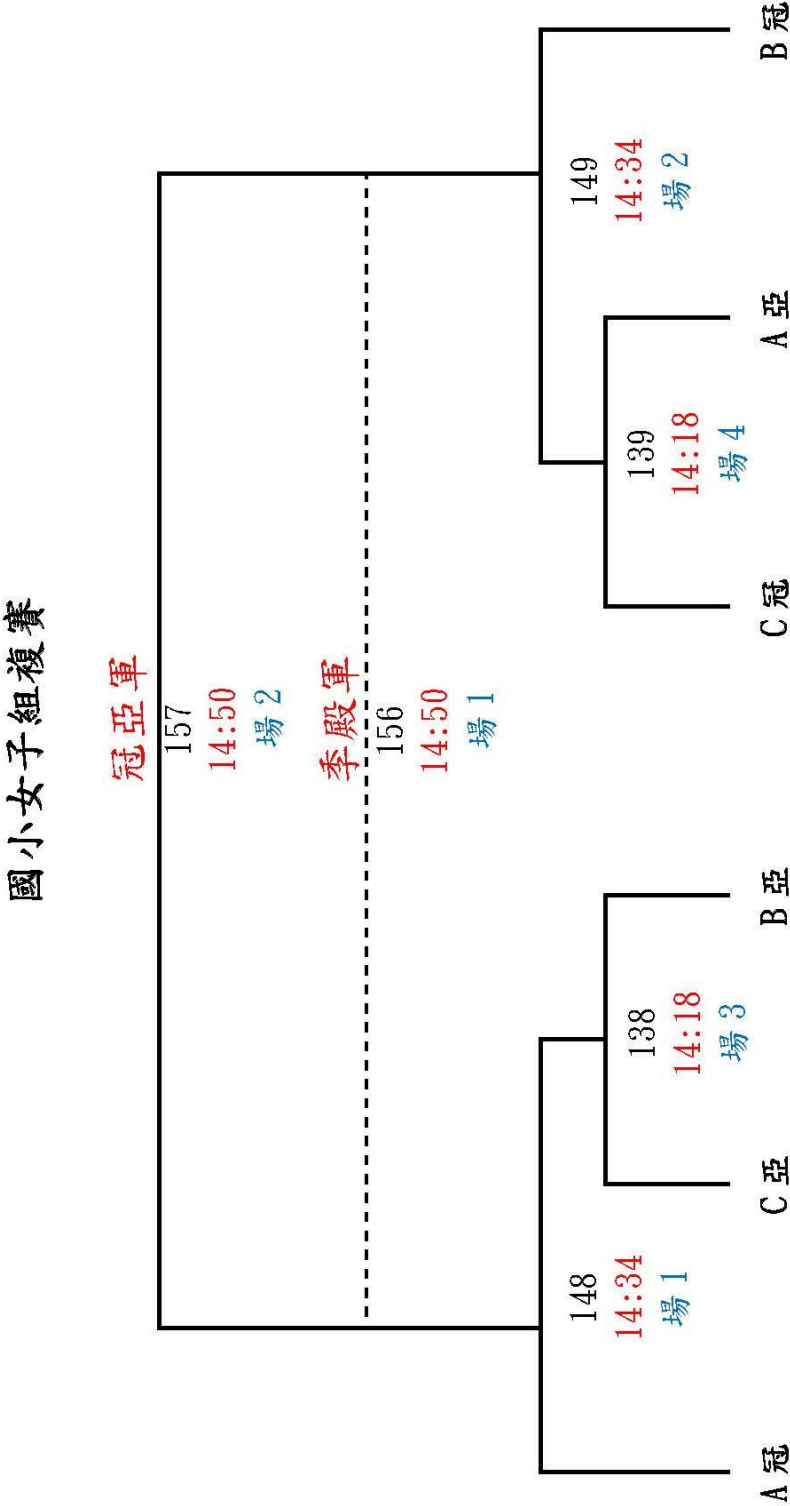

# 壹拾柒、 國中男子組 (複賽)

※僅為預估時間，請依大會公告實際時間為主。

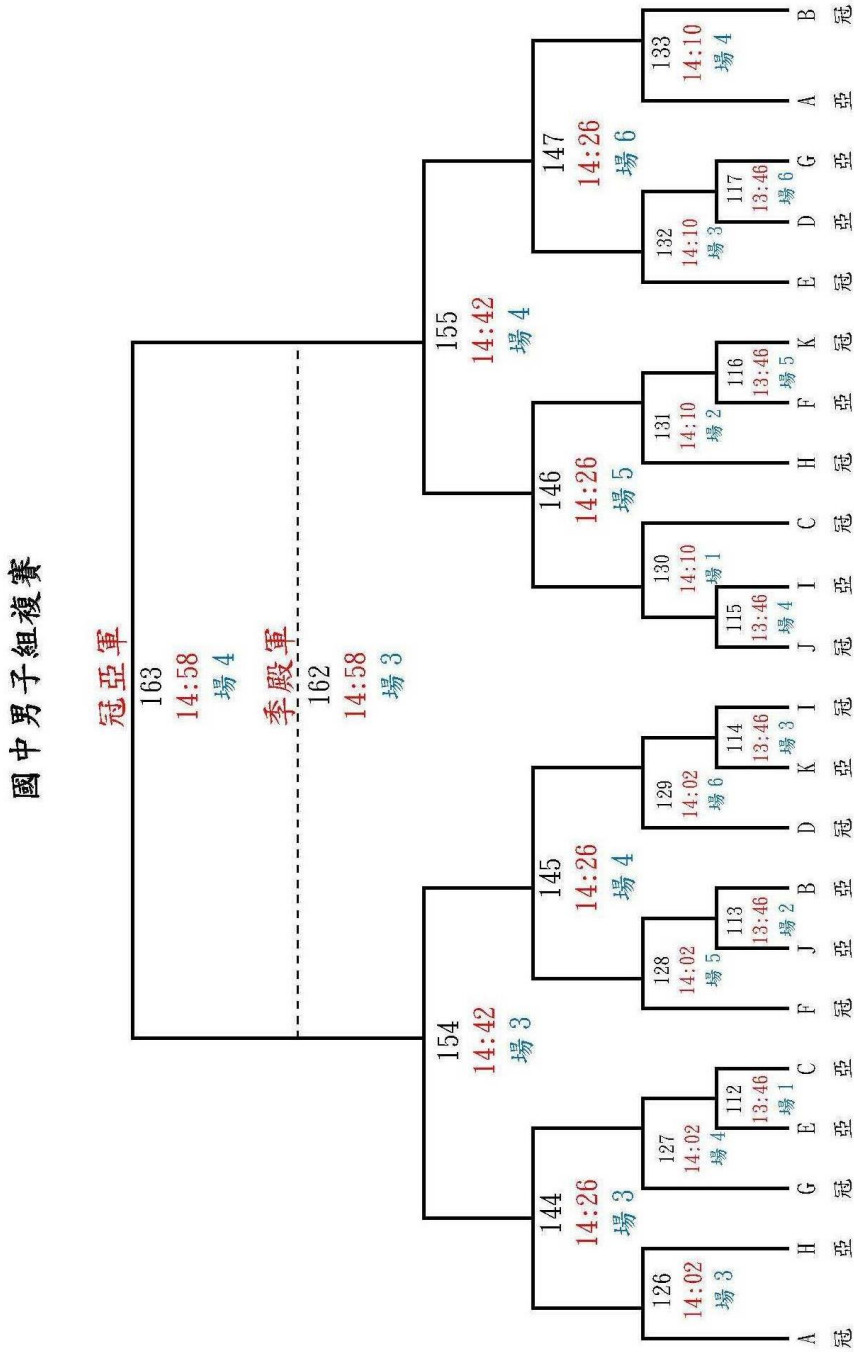

壹拾捌、 國中女子組 (複賽)

※僅為預估時間，請依大會公告實際時間為主。

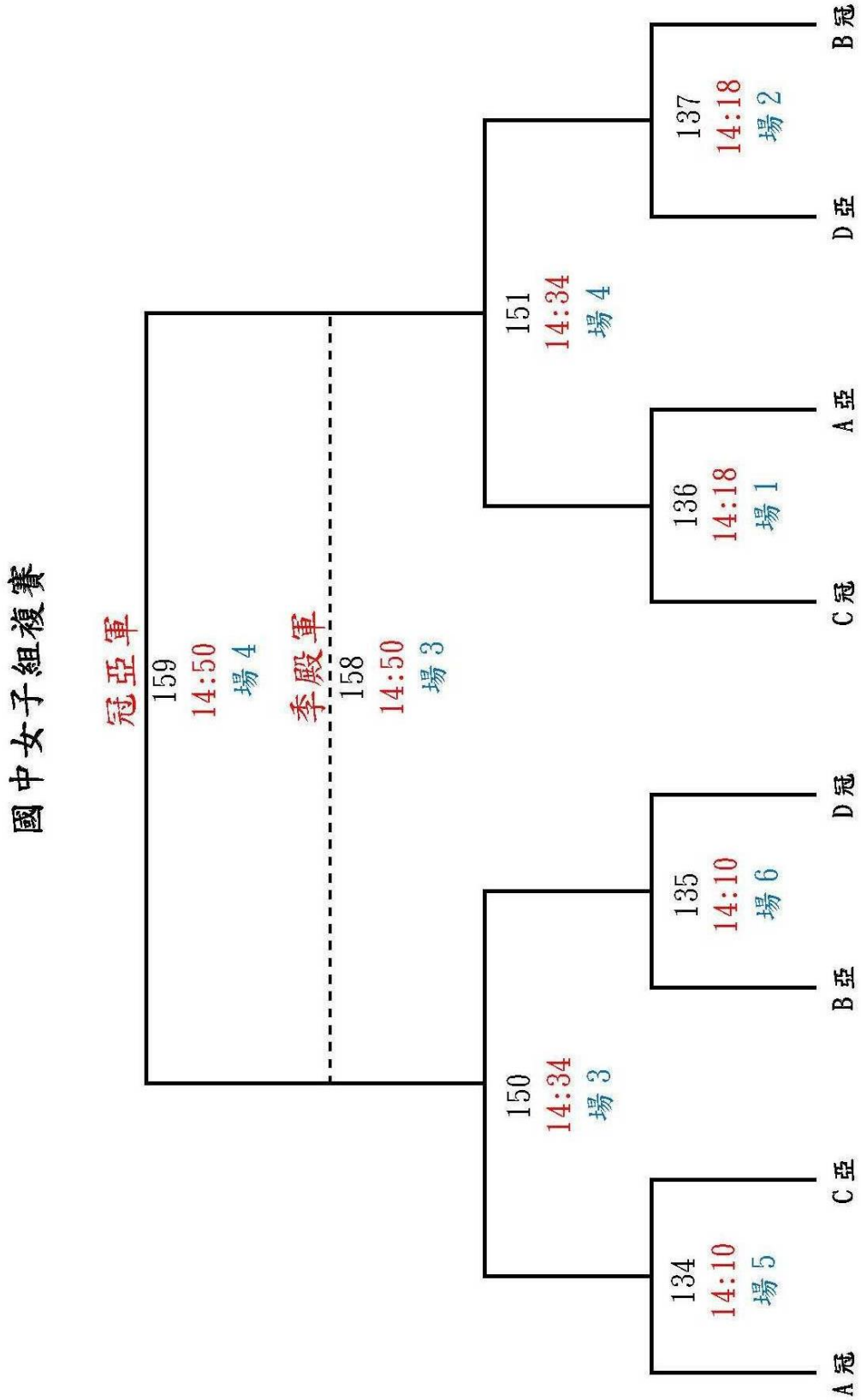

壹拾玖、 壹賽程表※僅為預估時間，請依大會公告實際時間為主。

2023原客青少年三對三籃球賽【賽程表】						
時間	場地1	場地2	場地3	場地4	場地5	場地6
1000-1008	1	2	3	4	5	6
1008-1016	7	8	9	10	11	12
1016-1024	13	14	15	16	17	18
1024-1032	19	20	21	22	23	24
1032-1040	25	26	27	28	29	30
1040-1048	31	32	33	34	35	36
1048-1056	37	38	39	40	41	42
1056-1104	43	44	45	46	47	48
1104-1112	49	50	51	52	53	54
1112-1120	55	56	57	58	59	60
1120-1128	61	62	63	64	65	66
1128-1136	67	68	69	70	71	72
1136-1144	73	74	75	76	77	78
1144-1152	79	80	81	82	83	84
1152-1200	85	86	87	88	89	90
1200-1208	91	92	93	94	95	96
1208-1216				97	98	99
1200-1330【中場休息】						
1330-1338	100	101	102	103	104	105
1338-1346	106	107	108	109	110	111
1346-1354	112	113	114	115	116	117
1354-1402	118	119	120	121	122	123
1402-1410	124	125	126	127	128	129
1410-1418	130	131	132	133	134	135
1418-1426	136	137	138	139	140	141
1426-1434	142	143	144	145	146	147
1434-1442	148	149	150	151		
1442-1450	152	153	154	155		
1450-1458	156	157	158	159		
1458-1506	160	161	162	163		

各組別 顏色	國中男子組	國小男子組
	國中女子組	國小女子組

貳拾、

貳拾壹、 競賽隊伍名單

國小男子組

序	團隊名稱	選手
1	SDES	汪立宸
		昌恩豪
		黃騰瑞
		蔡翊翔
		蔡晉岳
2	林園	洪御綸
		林信穎
		蔡子偉
		黃禹程
		黃鼎元
3	Family	劉峻祥
		劉鴻銘
		李丞翔
		鄭杰
		鄭軍
4	KINGS2	高御恩
		趙昱翔
		洪永承
		李品毅
5	特攻隊	陳定澤
		李孟學
		張庭瑀
6	玉山 A	陳柏崑
		郭恩禎
		陳名敬
		江鴻承
		鄭皓元
7	玉山 B	宋耘仲
		宋昀樵
		郭家赫



		裴迦恩
		邱敬文
8	寶山隊	哈利路·塔吉斯巴那恩
		林潤享
		陳勵滿
		達虎·塔吉斯巴那恩
		余宗明
9	文賢藍	蔣明滢
		鄭學睿
		周煒惟
		曾伯賢
10	龍肚俠	朱哲成
		謝承忠
		陳湧順
		徐永平
		陳中豪
11	JSR	莊承穎
		蔡絢評
		夏修恩
12	蟀哥隊	郭泰延
		李星翰
		高楷修
		陳熙恩
13	保力達	黃晨愷
		謝瑞成
		劉博勝
		蔡典呈
		孫楷勝
14	金艾帕	黃柏熏
		蘇柏綸
		陳思維
		周家睿
15	Gozilla	許嘉洋
		蘇博霖
		陳宜鋒

		林宥宇
		王昱翔
16	<b>Kidola</b>	陳敬智
		王卓紳
		萬以勤
		劉亦翔
		蔡金翰
17	<b>光華紅</b>	王品豪
		薛敬哲
		洪上哲
		蘇宥樸
		陳禹均
18	<b>光華藍</b>	侯松廷
		葉上毅
		郝浚博
		許育樑
		巫定遠
19	<b>小虎隊</b>	曾洵紘
		盧奕丞
		蘇泳翰
		金念祖
		呂侑澄
20	<b>光華黑</b>	馬楷鈞
		馬浩程
		蔡尊翔
		莊詠淳
		陳昇杰
21	<b>光華紫</b>	林永洋
		陳苙家
		陳郁澄
		莊詠清
22	<b>必勝刻</b>	陳泓佑
		陳竑佐
		陳彥豪
23		廖祐靖

	<b>瘋籃球</b>	張玄煜
		謝宸漢
		林鉞傑
		彭彥鈞
24	<b>籃球風</b>	邱洵楷
		陳彥霖
		江瑞奕
		李彥杰
		宋秉恆
25	<b>籃球讚</b>	余家賦
		李洵翰
		邱宥程
		蔡仲恩
		王子瑞
26	<b>永芳 A</b>	歐欣蓉
		潘恩
		張恩訓
		郭品鉉
		簡立宸
27	<b>永芳 B</b>	簡睿泯
		施致鉉
		陳祐騰
		李諭翔
		練軍霆
28	<b>LeoLeo</b>	郭宇翔
		林昱翔
		劉昌昇
		吳紹恩
		陳泳寧
29	<b>勝利 A</b>	盧唯誠
		黃仲新
		洪子勛
		陳實
		陳思如
30		田梓辰

	<b>勝利 C</b>	何品翰
		林沛璋
		魏君睿
		鄭語璇
31	<b>勝利 B</b>	簡子宸
		林宸緯
		曾宥境
		黃博恩
		陳品誼
32	<b>四劍客</b>	王聿晟
		陳政佑
		王泯豫
		李政益
33	<b>勇士對</b>	黃彬睿
		鄭宇然
		宋宥瑋
		陳宗儀
34	<b>小戰士</b>	王建勛
		林子竣
		葉秉昕
35	<b>籃球魂</b>	潘泓誼
		簡宇辰
		伍彥勳
		張簡文新
36	<b>SKLUB</b>	苑子億
		陰宣聞
		何慕軒
37	<b>SK B</b>	呂沁霖
		許濬煬
		劉栩睿
38	<b>SK C</b>	游芮嘉
		林侑辰
		林侑安
		張耕豪
39		涂立勳

	<b>獵鷹</b>	葉宇軒
		林楷程
		陳睿謙
40	<b>黑熊</b>	黃偉瀚
		杜知廩
		許司楷
		陳宥恩
41	<b>雲豹</b>	陳煦晨
		葉鎮華
		江柏樟
		呂梓毅
		陳約書亞
42	<b>百步蛇</b>	沈奕丞
		莊博鈞
		林兆鴻
		吳浩榕
		江恩頡

## 國小女子組

序	團隊名稱	選手
1	玉山 C	張芷晴
		陳又瑄
		張芷妍
		林紅玉
		蔡瀚安
2	kaviaz	王婕恩
		裴沛潔
		林子晨
		潘欣慧
		劉穎容
3	光華白	陳亮綺
		謝雨真
		蔡依彤
		陳昱臻
4	光華綠	陳郁昀
		王昱涵
		黃妍臻
		賴季璇
5	光華黃	楊心慧
		陳筠靜
		陳茗馨
		莊凱淳
6	籃球夢	鄞子恩
		林禹芊
		黃湘恬
		李恩汝
		陳滢煊
7	美中鷹	謝佑珊
		張寶清
		楊雅琄
8	三侯國小	鄭晴薇
		李珮瑄



		余沁
9	三侯隊	林羽彤
		邱靜佳
		林佩鶯

## 國中男子組

序	團隊名稱	選手
1	威揚	高子翔
		杜瑀紳
		邱志誠
		黃宥鈞
		劉亦宸
2	杉林 A	廖國佑
		徐萌聰
		陳照沛
		徐睿朋
		鍾翊華
3	哈兒	謝伊安
		謝弘恩
		謝凱丞
		曾坤浩
4	餅乾	段秉均
		易浩然
		林宗德
		張博傑
		潘徐百峻
5	我相信	傅冠毓
		李沛航
		王碩
		王子豐
		朴谷恩
6	KINGS	劉維恩
		郭昱德

		高御展
7	光忠 A	陳立恩
		楊承諭
		蔡秉皓
		洪立翰
8	鮑魚哥	許秦語
		江柏均
		潘永翰
		侯宥丞
		陳品綸
9	仁武隊	黃柏勛
		黃雋倫
		曾羿學
		陳莘庭
		吳峯震
10	光速鴨	溫家竣
		吳孟君
		莫秉穎
11	刺蔥腳	鍾德祥
		楊朝榮
		蔡維哲
		洪承恩
12	細狗	蘇煒傑
		黃宇彤
		彭子權
13	TheMan	羅立祐
		許富閱
		邱宥鈞
		郭羽濠
		胡鈺銘
14	老鷹隊	陳宥廷
		黃宥叡
		孟鴻凱
		廖信堯
15		徐子豪

	<b>阿啾啾</b>	陳旻志
		林子睿
		賴柏宇
		黃林毅傑
16	<b>海超人</b>	周德霖
		陳申
		何宥韻
		方立安
17	<b>晨雷</b>	余德偉
		周秉鋹
		謝群宏
		郭恩愷
18	<b>123</b>	梁季鋹
		黃立宇
		徐溢鴻
		施柄宏
19	<b>大樹</b>	吳建宏
		吳致昇
		黃柏燊
		蔡承翰
20	<b>JCT</b>	楊耀荃
		王永廷
		阮琮穎
21	<b>啾啾啾</b>	林孟弘
		謝家閔
		陳冠穎
		林泓甫
		謝易宸
22	<b>meihe</b>	黃翊峻
		洪庭璋
		黃睿安
		黃翊恩
		陳昱丞
23	<b>高雄鴨</b>	藍子駿
		簡誌呈

		林楷崴
		鄭宇宏
24	米阿力	楊詠竣
		趙穎銓
		杜塏
		陳雨寰
25	到處丟	郭景岳
		劉子睿
		曾偉宸
		郭均彥
26	軟蟲淫	吳柏穎
		陳彥丞
		陳偉敦
27	我沒差	葉浚愷
		葉丞洋
		高圓凱
28	光忠	蘇柏宇
		翁銓宏
		黃敏碩
29	惡劣	葉秉洋
		林武星
		李柏翰
		余東琦
		林奕陞
30	問題大	鄭傑仁
		周和良
		陳亭宇
		王籽源
31	DYJHB	陳奕嘉
		趙奕勝
		林富軒
		鍾旻諺
		王冠詠
32	APPLE	賴富安
		黃浚紘

		曾致荃
		石易艾
		葉宗穎
33	馬塔塔	黃崇仁
		王宸濤
		黃品翰
		蔡豐吉
		陳維智
34	阿里器	鍾侑勳
		林宇傑
		李永杰

## 國中女子組

序	團隊名稱	選手
1	民族 A	吳怡諳
		孫語婕
		劉芄妘
2	民族 B	賴佩郁
		葉珮榆
		唐于崑
		黃子芸
3	WJX	王羿璇
		孔星妮
		吳貞霏
		謝妙玲
4	Pigggg	李旻恩
		周安妮
		林郁汶
		余方鉞
5	美中蝶	劉衣珊
		曾艾
		張鈺煊
		劉紫英
		鄒慈函
6	光華魂	楊采諳
		侯品君
		朱采鈺
7	孩子王	朱韻涵
		簡宇婕
		曾亮瑀
8	美中鳳	曾渝婕
		劉子楹
		劉晏妘
		衡孝萱
		黃玉禎
9		李妍穎



	<b>BSKB-G</b>	陳心亞
		林柔棋
10	<b>以西結</b>	梁芷涵
		陳靚璇
		林冠廷
		高以凡
		黃湘鈴
11	<b>約書亞</b>	鍾靜文
		林宇榛
		喬麗爾
		黃翊蕤
		陳詩芸
12	<b>以斯帖</b>	謝宜珊
		林冠婷
		邱芷煊
		張宇函
		張儀柔

貳拾貳、 場地配置圖

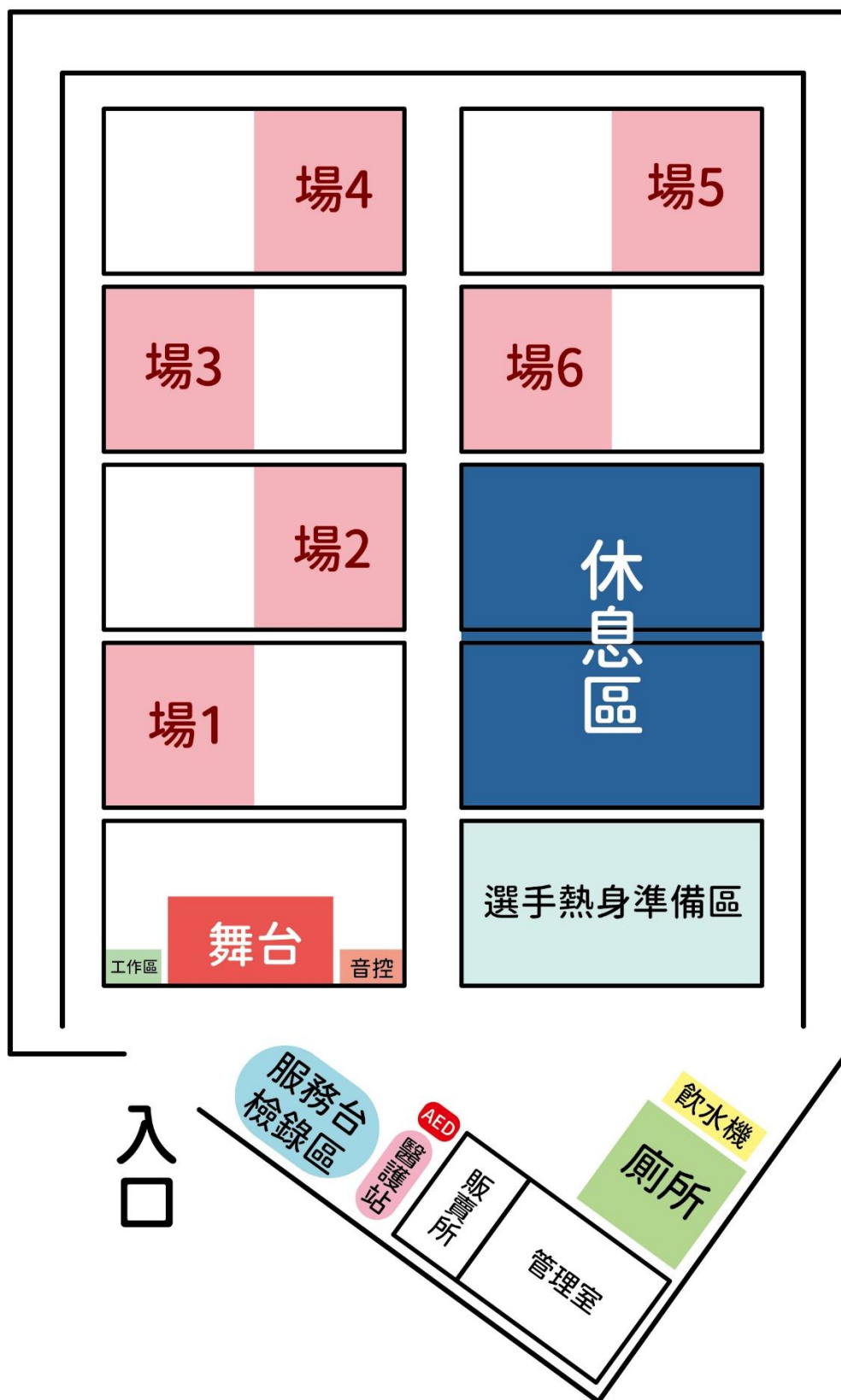

## 滿意度問卷調查





# 合成皮籃球系列



**OBU-718 (FIBA)** 深橘  
超細纖維合成皮  
吸汗防滑，適合高強度的聯盟盃賽  
NT\$2,700



**OBU-618** 深橘  
超細纖維合成皮  
吸汗防滑  
NT\$2,500



**OBU-2800YCG** 橘  
十字紋皮片  
深溝好手感  
NT\$1,250



**OBU-2800** 淺棕  
十字紋皮片  
深溝好手感  
NT\$1,250



**OBU-605**  
3X3 鐵鍊精溝籃球  
NT\$1,380  
6 號球大小、7 號球重量

# 橡膠籃球系列



**OBR-724** 橘  
高纏紗 NT\$720



**OBR-733** 柑  
仿皮橡膠 NT\$720



**Thai3356-R/B** 紅/藍  
柔軟橡膠 NT\$650



**Thai3356-P/Y** 紫/黃  
柔軟橡膠 NT\$650



**Thai3356-O** 橘  
柔軟橡膠 NT\$650



**OBR-7510/BK**  
5 級柔軟橡膠系列  
橘/黑 NT\$650



**OBR-7500** 橘  
基礎橡膠 NT\$620



**OBR-750G/B** 綠/黑  
基礎橡膠 NT\$620



**OBR-750P/O** 紫/橘  
基礎橡膠 NT\$620



**OBR-7365** 亮橘  
獨家星星顆粒  
NT\$620



**OBR-7295** 紅/藍/白  
獨家星星顆粒  
NT\$620



**OBR-737** 橘  
柔軟橡膠 NT\$560

6 號球大小、7 號球重量



**OBR-737B** 藍  
柔軟橡膠 NT\$560



**OBR-737Y** 黃  
柔軟橡膠 NT\$560



**OBR-606** 橘  
高纏紗 NT\$690



**OBR-607N** 粉/海軍藍  
柔軟橡膠 NT\$640



**OBR-604** 桃紅/灰  
基礎橡膠 NT\$580



**OBR-511** 黃/紫  
柔軟橡膠 NT\$630



**OBR-512** 藍  
柔軟橡膠 NT\$630



**OBR-513** 橘  
柔軟橡膠 NT\$630



**OBR-509** 紫  
基礎橡膠 NT\$630



**OBR-510** 迷彩  
基礎橡膠 NT\$630



**OBR-505HB** 藍/黑  
教學手勢球 NT\$580



**OBR-514**  
棉花糖籃球 NT\$630



**OBR-309**  
棉花糖籃球 NT\$395



**OBR-308** 寶藍/藍  
NT\$415



**OBR-307** 黑/桃紅  
NT\$395



**OBR-305** 橘  
NT\$395



**OBR-306** 橘  
NT\$395



**OBR-105** 黃/紫  
NT\$365



官網



客服

元吉企業股份有限公司

YUAN CHI SPORTS ENTERPRISE CO., LTD.  
台北市內湖區基湖路 3 巷 47 號 9 樓  
TEL: 02-6600-7890 FAX: 02-6600-5776





原客青少年  
3X3籃球賽  
2023  
高雄市預、複賽

如有任何問題請洽



相成行銷傳播有限公司  
Shine Marketing & Communication Co. Ltd.

電話：(07) 398-5338 #15 何小姐

服務時間：周一至周五 09:30am - 17:30pm

活動官網



FB 粉絲團

